

SULLY - 305CLF CW

305 - LED 115 W



- **Type:** Projecteur de théâtre
- **Source:** LED 115 W
- **Optique:** lentille Fresnel 150 mm
- **Température de couleur:** Blanc froid
- **Standard:** Nord-américain 110 V

Projecteur de théâtre

Le projecteur LED multifonctions le plus polyvalent de sa catégorie

Conçu pour être polyvalent et facile d'utilisation, le projecteur Sully est doté d'une source LED blanche 115 W de grande qualité et d'une lentille Fresnel de 150 mm, facilement interchangeable avec une lentille plan convexe martelée. Il apporte ainsi une véritable valeur ajoutée aux salles polyvalentes et sociétés de location. Offrant une lumière homogène et un rendu des couleurs de grande qualité, Sully est un substitut idéal aux modèles 1000 W halogènes existants. C'est un projecteur abordable et compact, sans compromis sur la qualité et les performances.

Fonctions

- **Cassette avant type 'théâtre'** : pas de fuite de lumière contrairement aux systèmes de clips de studio
- **Porte accessoires** : cassette double-glissière pour accessoires et filtre couleur
- **Coupe-flux** : coupe-flux rotatif à 4 volets mobiles qui rend possibles même les angles les plus difficiles à atteindre
- **Temps de réponse ajustable** : gradation rapide ou lente afin de simuler l'inertie d'un filament halogène - réglage par DMX
- **Node Ethernet-DMX** : entrée par connecteur RJ45; sortie par DMX pour le chaînage des appareils
- **Contrôle à distance universel** : système compatible DMX, RDM, Art-Net, sACN
- **Configuration à distance** : tous les paramètres peuvent être configurés via le protocole RDM ou par interface web
- **Réglage PWM** : choix de la fréquence de gradation PWM possible - mode continu disponible
- **DMX** : gradation 8 ou 16 bits et fonction stroboscope
- **Paramètres de la gradation** : choix de la courbe de gradation (linéaire ou carrée)
- **Paramétrage local (en option)** : via afficheur (adresse et mode DMX, courbes de gradation, temps de réponse) avec auto-extinction de l'affichage
- **Échelle graduée avec index** : permet le repérage de l'ouverture de faisceau
- **Réglage focale** : réglage sans à-coups de la focale par l'arrière du projecteur
- **Index de site** : repère d'inclinaison sur la fourche pour un repositionnement rapide

Optique

- **Longue durée de vie** : pas de changement de lampe, maintenance réduite
- **Grande ouverture** : jusqu'à 90° en bord à bord
- **Contrôle du faisceau** : coupe-flux efficace quelque soit l'ouverture
- **Choix de 2 lentilles interchangeables avec un simple tournevis** : lentille Fresnel ou Plan Convexe martelée
- **Gradation électronique de la source de 0 à 100%** : variation d'intensité lumineuse sans paliers visibles même à faible niveau
- **Température de couleur constante** : stable pendant la gradation

Construction

- **Fabrication française**: contrôle total de tous les aspects de la production
- **Alimentation** : électronique flicker-free intégrée pour une installation plug and play facilitée
- **Connecteurs d'alimentation** : entrée/sortie NeutriK® powerCON TRUE1 TOP pour chaînage des appareils
- **Ventilateur silencieux** : idéal pour les studios TV et les opéras
- **Gestion électronique de la régulation thermique** : garantit une performance maximale sans risque de surchauffe
- **Corps du projecteur** : tôle d'acier et peinture époxy assurent résistance et légèreté
- **Boutons et poignées imperdables** : garantie de sécurité supplémentaire pour la manipulation en hauteur ou pendant le transport
- **Accès facile à toutes les pièces** : nettoyage et maintenance faciles
- **Sécurité** : point d'élingage pour sécuriser les accessoires

Photo: 305LF

DSFR374_305CLF_CW - 02/10/2023

Robert Juliat se réserve le droit de modifier sans préavis le contenu de ce document ou les caractéristiques de ses produits dans un souci permanent d'amélioration.

Robert Juliat S.A.S., 32 rue de Beaumont, 60530 Fresnoy-en-Thelle - France
Téléphone : +33 (0)3 44 26 51 89 - info@robertjuliat.fr - www.robertjuliat.fr



ROBERT JULIAT

Source (Rapport(s) rendu lumière disponible(s) à la fin du document)



- **Type source:** LED
- **Puissance:** 115W

Specifications LED	Puissance*	Flux*	Température de couleur*	IRC*
LED 115W CW	115 W	14 300 lm	5700K	93

(*) données fabricants

Optique

Caractéristiques

- **Type:** Lentille fixe
- **Angle:** 7° à 50° (Angle de faisceau)
- **Lentille:** Fresnel 150 mm

Filtre

- **Forme:** Carré
- **Taille standard:** 180x180 mm (7.1x7.1")

Photométrie (Rapport(s) photométriques disponible(s) à la fin du document)

optique: 7°-50° / Standard

• Optique @ 7°

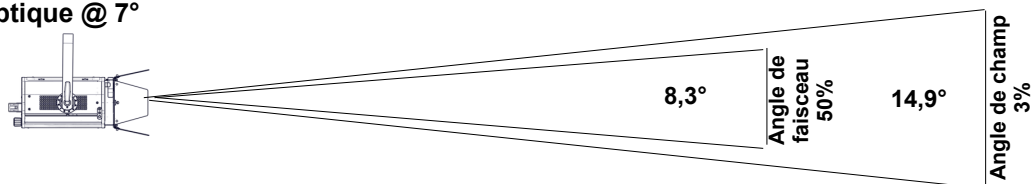

Intensité
123 100 cd

Flux total
2 710 lm

Rendement
21 lm/W

Distance	3 m	5 m	7 m	10 m	12 m	15 m
Diamètre	0,8 m	1,3 m	1,8 m	2,6 m	3,1 m	3,9 m
Eclairement	14 000 lux	4 950 lux	2 550 lux	1 250 lux	860 lux	550 lux
Distance	10 ft	15 ft	25 ft	35 ft	40 ft	50 ft
Diamètre	2,6 ft	3,9 ft	6,5 ft	9,2 ft	10,5 ft	13,1 ft
Eclairement	1 250 fc	550 fc	200 fc	110 fc	80 fc	50 fc

• Optique @ 50°

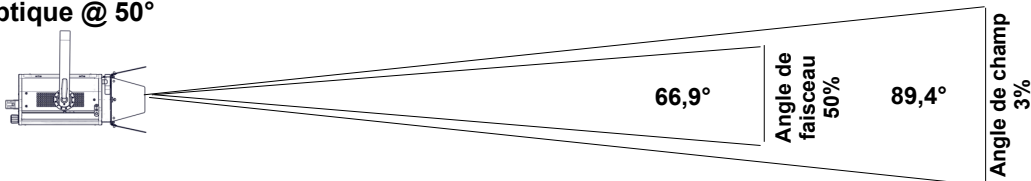

Intensité
9 500 cd

Flux total
10 420 lm

Rendement
81 lm/W

Distance	3 m	5 m	7 m	10 m	12 m	15 m
Diamètre	5,9 m	9,9 m	13,9 m	19,8 m	23,7 m	29,7 m
Eclairement	1 100 lux	390 lux	200 lux	100 lux	70 lux	43 lux
Distance	10 ft	15 ft	25 ft	35 ft	40 ft	50 ft
Diamètre	19,8 ft	29,7 ft	49,5 ft	69,3 ft	79,2 ft	99 ft
Eclairement	100 fc	43 fc	16 fc	8 fc	6 fc	4 fc

Contrôle à distance

- **Protocole:** USITT DMX512-A
RDM / Art-Net / sACN

- **Connecteur d'entrée:** 5 pins XLR mâle + etherCON RJ45
- **Connecteur de sortie:** 5 pins XLR femelle



• Charte DMX:

Mode 1 (1 circuits)

Obturbateur

Mode 2 (2 circuits)

Obturbateur
Obturbateur fin

Mode 3 (5 circuits)

Obturbateur
Strobe: durée
Strobe: vitesse
Temps de réponse
Mode de contrôle

Mode 4 (6 circuits)

Obturbateur
Obturbateur fin
Strobe: durée
Strobe: vitesse
Temps de réponse
Mode de contrôle

Dimensions et poids

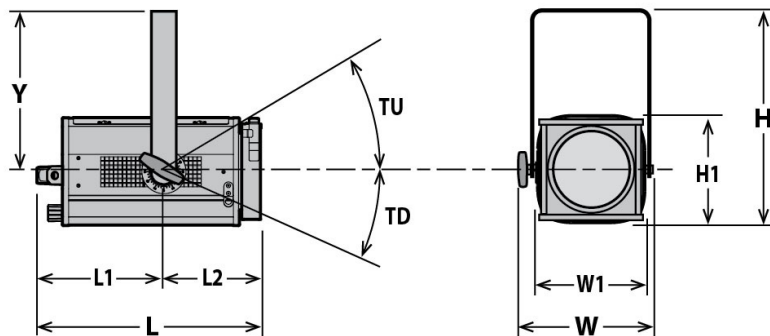

Poids: 9,15 kg (20,1 lbs)

Hauteur	Longueur	Largeur	Fourche	Tilt
H= 387 mm (15,2 in) H1= 212 mm (8,3 in)	L= 423 mm (16,7 in) L1= 231 mm (9,1 in) L2= 192 mm (7,6 in)	W= 304 mm (12 in) W1= 208 mm (8,2 in)	Y= 283 mm (11,1 in)	TU= 90° TD= 90°

Emballage

- **Poids :** 10,3 kg (22,7 lbs)
- **Volume :** 0,04 m³ (1,48 ft³)

Installation

- **Distance minimale entre l'appareil et une surface illuminée:** 0,2 m (0,7 ft)
- **Position d'utilisation:**



Construction

- **Matière:** Tôle d'acier - Aluminium
- **Couleur:** Noir
- **Refroidissement:** Ventilateur silencieux asservi
- **Température ambiante maximale (Ta):** 40°C (104°F)
- **Température maximale du produit (Tc) :** 62°C (143,6°F)
- **Energie totale dissipée:** 461 BTU/h
- **Indice de protection:** IP20

Compatibilité électrique

- 220/230 V - 50 Hz
- 245 V - 50 Hz
- 110/120 V - 60 Hz
- 208 V - 60 Hz
- 220/230 V - 60 Hz
- 100 V - 50 Hz
- 100 V - 60 Hz
- Sélection: détection automatique

Raccordement secteur



- **Type:** cordon détachable avec connecteur Neutrik powerCON TRUE1 TOP (inclus)
- **Câble:** 14 AWG SJ type (UL/CSA)
- **Longueur:** 1,5 m (4,9 ft)
- **Connecteur d'alimentation:** sans connecteur

Consommation électrique

Tension	Fréquence	Courant	Puissance	Facteur de puissance
120 V	60 Hz	1,15 A	135 W	0,98
230 V	50 Hz	0,7 A	130 W	0,81
100 V	60 Hz	1,4 A	135 W	0,96

Alimentation

- **Alimentation:** Intégrée - électronique – sans scintillement (flicker free) avec PFC
- **Contrôle:** / DMX
- **Protection:** Principal: 2x fusibles 5x20 T 6.3A /
- **Chainage:** Neutrik powerCON TRUE1 TOP - Maximum 22 unités (230V) / 12 unités (120V)

Approbations



Garantie

- **Produit: 3 ans**
Voir Conditions Générales de Vente

Acoustique

- **Niveau sonore:** < 24 dB(A)







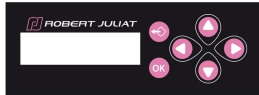

Modèle

305CLF CW	Projecteur de théâtre lentille Fresnel 150mm LED 115 W - 305CLF CW Sully - Blanc froid - standard Nord-américain
------------------	--

Options

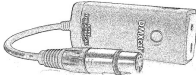
DISP1	Afficheur et clavier pour paramétrage local	
--------------	---	---

Accessoires

PF500M2	Porte-filtre métal 180x180mm 1 inclus	
CF500	Coupe-flux rotatif à 4 volets mobiles - 180x180mm (sans câble de sécurité) - Poids: 0,82 Kg	
L150 PB/2	Lentille Pebble-convexe Ø150mm avec cassette avant à double-glissière pour accessoires 180x180mm - Poids: 1,25 Kg	
TH600	"Top hat" - nez anti-halo simplifié 180x180mm (sans câble de sécurité) - ø150mm / longueur: 150mm	
DMXcat	Testeur multifonctions DMX/RDM Bluetooth - City Theatrical DMXcat®	
876	Crochet acier 40x10 à vis M10 L=28mm pour tube Ø35 à 50mm - CMU: 50Kg - Poids: 1,25 Kg	
880	Crochet acier 40x10 à vis M10 L=28mm pour tube Ø50 à 63mm - CMU: 50Kg - Poids: 1,36 Kg	
CS2	Câble de sécurité Ø3mm L= 600mm - CMU: 75 Kg	
CS5	Câble de sécurité pour accessoire frontal Ø1,5mm L=300mm avec mousqueton et maillon rapide - CMU: 25 Kg	

• Optique @ 7°

Flux total	Flux du faisceau	Rendement	Intensité	Température CCT	Delta uv
2 710 Lm		21 Lm/W	123 100 Cd	5 440 K	

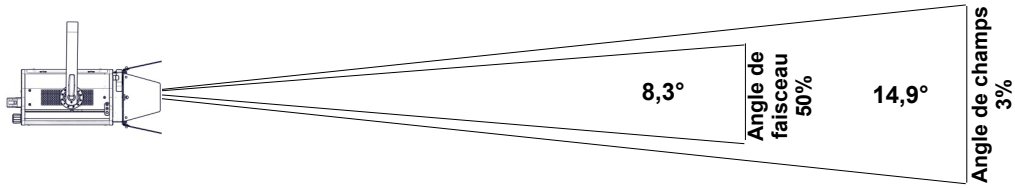

Distance	3 m	5 m	7 m	10 m	12 m	15 m
Diamètre	0,8 m	1,3 m	1,8 m	2,6 m	3,1 m	3,9 m
Eclairement	14 000 lux	4 950 lux	2 550 lux	1 250 lux	860 lux	550 lux
Distance	10 ft	15 ft	25 ft	35 ft	40 ft	50 ft
Diamètre	2,6 ft	3,9 ft	6,5 ft	9,2 ft	10,5 ft	13,1 ft
Eclairement	1 250 fc	550 fc	200 fc	110 fc	80 fc	50 fc

• Optique @ 35°

Flux total	Flux du faisceau	Rendement	Intensité	Température CCT	Delta uv
6 390 Lm		50 Lm/W	16 800 Cd	5 440 K	

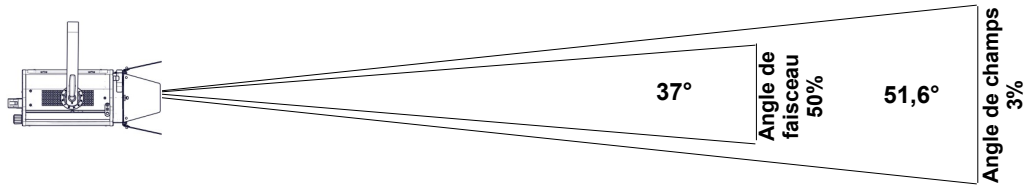

Distance	3 m	5 m	7 m	10 m	12 m	15 m
Diamètre	2,9 m	4,8 m	6,8 m	9,7 m	11,6 m	14,5 m
Eclairement	1 900 lux	680 lux	350 lux	170 lux	120 lux	75 lux
Distance	10 ft	15 ft	25 ft	35 ft	40 ft	50 ft
Diamètre	9,7 ft	14,5 ft	24,2 ft	33,8 ft	38,7 ft	48,3 ft
Eclairement	170 fc	75 fc	27 fc	14 fc	11 fc	7 fc

• Optique @ 50°

Flux total	Flux du faisceau	Rendement	Intensité	Température CCT	Delta uv
10 420 Lm		81 Lm/W	9 500 Cd	5 470 K	

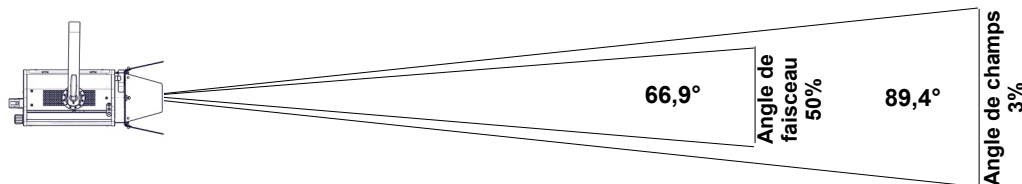

Distance	3 m	5 m	7 m	10 m	12 m	15 m
Diamètre	5,9 m	9,9 m	13,9 m	19,8 m	23,7 m	29,7 m
Eclairement	1 100 lux	390 lux	200 lux	100 lux	70 lux	43 lux
Distance	10 ft	15 ft	25 ft	35 ft	40 ft	50 ft
Diamètre	19,8 ft	29,7 ft	49,5 ft	69,3 ft	79,2 ft	99 ft
Eclairement	100 fc	43 fc	16 fc	8 fc	6 fc	4 fc

Rendu lumière

CCT	DeltaUV	IRC Ra	IRC R9	CQS Qa	TM30-18 Rf	TM30-18 Rg	TLCI	SSI [D5659]
5 660K	0,0030	93	60	93	92	102	90	71

IRC - Indice de Rendu des Couleurs CIE

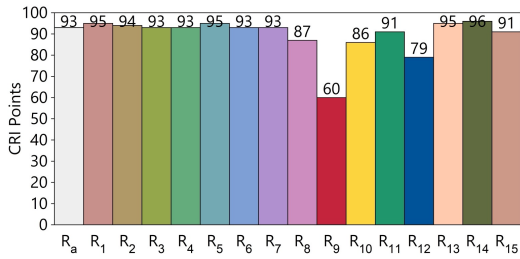

TLCI - Indice d'uniformité d'éclairage de la télévision

Test : CCT = D5659 (0.0)
 TLCI-2012 : 90 (D5659)

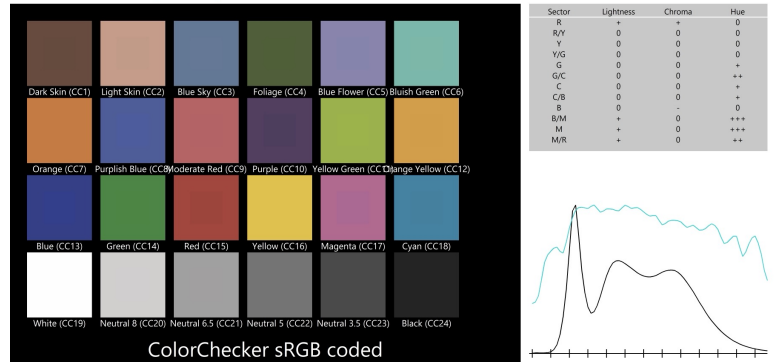

CQS - Echelle de la Qualité de Couleur NIST

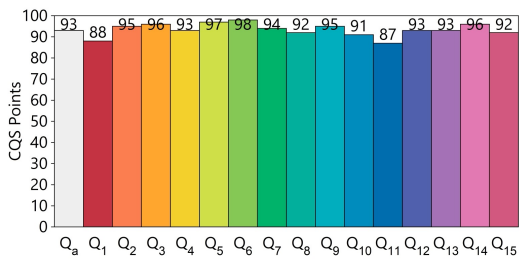

Rapport du rendu des couleurs ANSI/IES TM-30-18

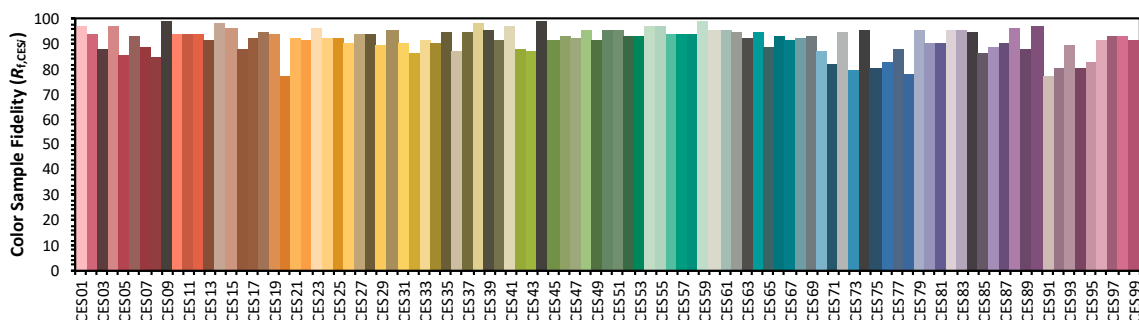
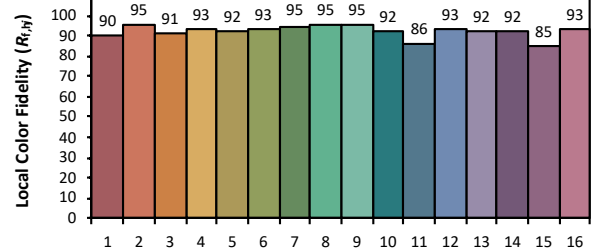
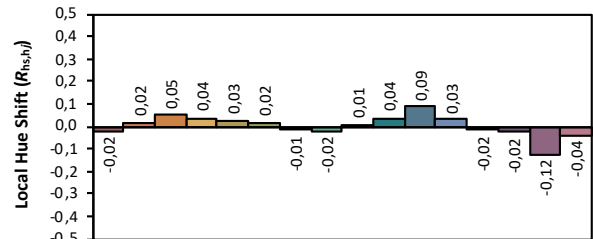
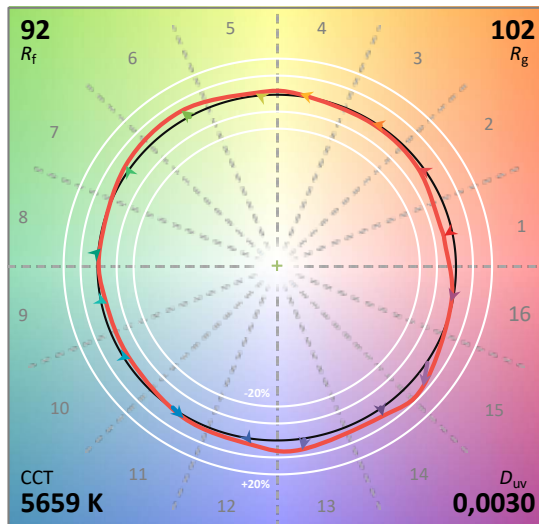
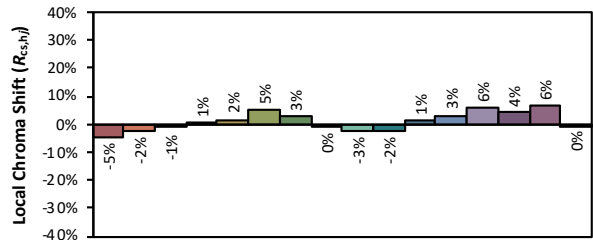
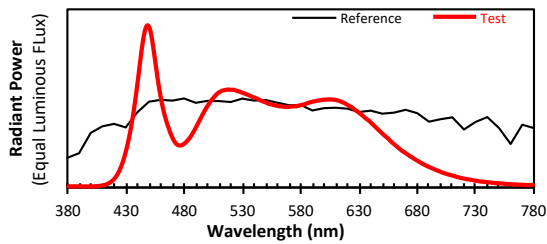

Les couleurs sont données à titre indicatif uniquement. Rapport généré avec IES TM-30-18 Calculator Version 2.00