

SULLY 650SX

RECORTE LED DE 115W

Guía de inicio rápido

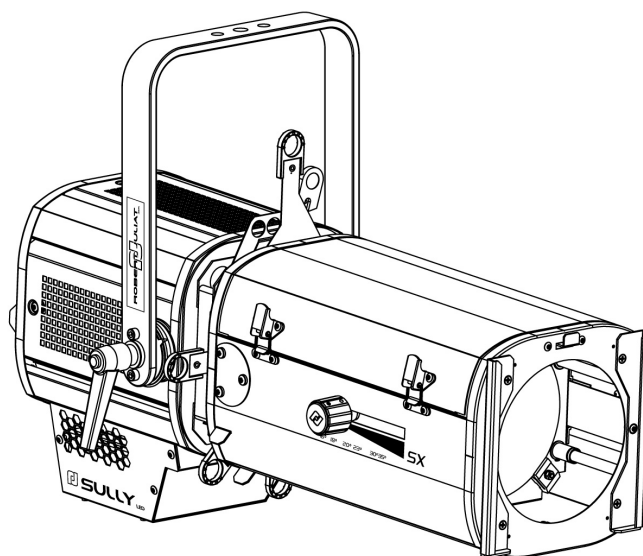

Referencia	Estándar	Norteamericano
28 - 54°	653SX	653CSX
16 - 35°	654SX	654CSX
11 - 26°	651SX	651CSX

Manual de usuario:



Para más información y actualizaciones:
www.robertyjuliat.com

Actualizaciones del producto:



Accesorios incluidos:



DN41202300-E (ES)

Lanzamiento: 18/02/26 V1



ROBERT JULIAT

Robert Juliat se reserva el derecho de modificar o alterar cualquiera de los elementos detallados en este documento, así como de mejorar o perfeccionar las técnicas de fabricación sin previo aviso.

Robert Juliat S.A.S. 32, rue de Beaumont, F 60530 Fresnoy-en-Thelle - teléfono : +33 (0)3 44 26 51 89 - info@robertyjuliat.fr

www.robertyjuliat.com

1 Instrucciones para el usuario

INSTRUCCIONES GENERALES

1. No apto para uso residencial.
2. Este equipo solo debe ser manipulado por un técnico cualificado.
3. Además de las instrucciones indicadas en esta página, deben cumplirse en todo momento los requisitos de salud y seguridad pertinentes de las Directivas de la UE aplicables.
4. Este equipo cumple con la sección 17 – Aparatos de iluminación para escenarios teatrales, televisión, cine y estudios fotográficos. Normas NF EN 60598-1, NF EN 60598-2-17, Directiva de Baja Tensión 2014/35/UE y Directiva de Compatibilidad Electromagnética 2014/30/UE.
5. Este equipo tiene una clasificación IP20, por lo que está diseñado exclusivamente para uso en interiores.

EQUIPO

6. Asegúrese de que el equipo esté correctamente montado sobre un soporte adecuado.
7. Las pantallas de protección y las lentes deben sustituirse si presentan daños, como grietas o arañazos profundos, ya que podrían reducir el rendimiento.
8. Cuando el equipo esté suspendido o colgado, debe asegurarse con un accesorio adicional (como un cable de seguridad o una eslinga) de una longitud adecuada.
9. Los cables o eslingas de seguridad deben estar firmemente sujetos a la parte trasera del equipo y ser lo más cortos posible, o enrollados si es necesario, para minimizar la distancia de caída en caso de desprendimiento.
10. Los accesorios móviles (scrollers, etc.) también deben asegurarse con un cable o eslinga de seguridad adecuada en la parte frontal del equipo.
11. Al elegir la capacidad de carga del cable o eslinga de seguridad, debe tenerse en cuenta el peso combinado del equipo y sus accesorios.
12. No abra el equipo de iluminación cuando la fuente esté encendida.
13. **ADVERTENCIA:** La fuente LED se calienta durante el uso. Deje que el equipo se enfríe antes de realizar cualquier mantenimiento.
14. No modifique el diseño del equipo ni ninguna de sus características de seguridad.
15. Apriete regularmente las conexiones del cable de alimentación y reemplácelo por otro de idénticas especificaciones si está dañado.
16. Utilícelo únicamente con la fuente de alimentación adecuada.

VENTILACIÓN

17. Manténgalo alejado de materiales inflamables.
18. No apto para uso en exteriores. No cubra el equipo. No permita que entre en contacto con agua.
19. Para evitar el sobrecalentamiento, no obstruya las rejillas de ventilación.
20. Asegúrese de que los ventiladores de refrigeración funcionen correctamente. Si dejan de funcionar, apague inmediatamente el equipo y realice el mantenimiento necesario.

LIMPIEZA

21. No toque la fuente LED con los dedos.
22. Para limpiar las partes ópticas, utilice un paño suave con agua destilada o alcohol isopropílico recomendado para ópticas con recubrimiento. No use productos de limpieza que contengan disolventes o abrasivos, ya que pueden dañar la superficie. Seque con un paño suave y sin pelusa.
23. Retire el polvo periódicamente con un paño suave y sin pelusa.
24. Si el equipo tiene filtros, deben limpiarse con frecuencia.

SUMINISTRO ELÉCTRICO

25. Desconecte de la red eléctrica antes de realizar cualquier mantenimiento.
26. Conexión exclusiva a la red eléctrica. No conectar a una "salida electrónica" como un regulador (dimmer).
27. Asegúrese de que los interruptores del circuito de alimentación sean siempre accesibles.

POR FAVOR TENGA EN CUENTA

Este producto ha sido fabricado conforme a las normativas europeas aplicables al equipamiento de iluminación profesional. Cualquier modificación realizada a nuestros productos anulará la garantía del fabricante.

2 Instalación

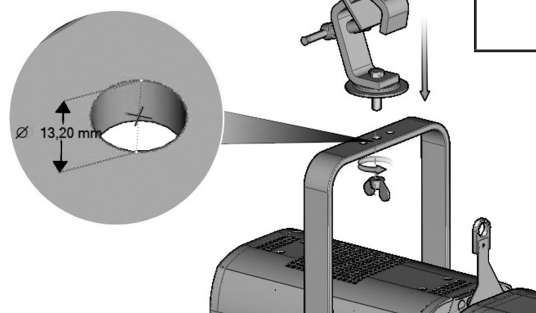

Peso neto:
653SX = 12.2 kg
654SX = 13.6 kg
651SX = 13.9 kg

Grupo de riesgo 2 – Las luminarias deben colocarse de manera que no se espere una observación prolongada a una distancia inferior a:

- 10,6 m (651SX)
- 7,1 m (653SX)
- 11 m (654SX)

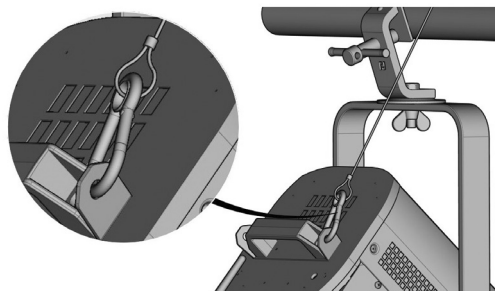

Grupo de riesgo 2



PRECAUCIÓN:
Este producto emite radiación óptica potencialmente peligrosa. No mire fijamente la lámpara en funcionamiento. Puede ser perjudicial para los ojos.

3 Funciones

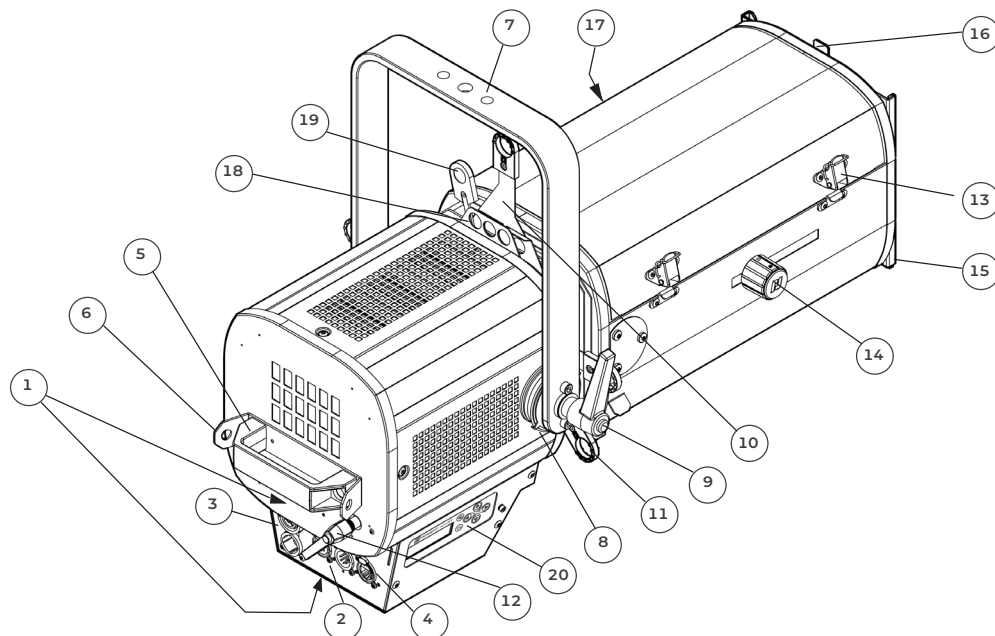

Description	
1.	Placas de identificación
2.	Conector de datos (IN y OUT)
3.	Conector de alimentación (IN y OUT)
4.	Conector de red RJ45
5.	Asa de manejo
6.	Punto de sujeción para cable de seguridad
7.	Horquilla de suspensión
8.	Índice de inclinación
9.	Maneta de bloqueo de inclinación
10.	Cuchillas
11.	Sistema de bloqueo de cuchillas
12.	Botón de bloqueo de rotación del tubo óptico
13.	Acceso al tubo óptico
14.	Ajuste de zoom
15.	Ranura frontal para accesorios y portafiltro de gelatina
16.	Sistema de bloqueo de la ranura frontal
17.	Ajuste de enfoque
18.	Portagobo
19.	Iris
20.	Pantalla local y controles (opcional)

4 Conexiones eléctricas / de datos

1	Entrada de alimentación	<p>Conector: Neutrik® powerCON TRUE1 TOP Max. 16 A.</p> <p>Entrada de alimentación: 90 => 277V 50/60 Hz. Debe conectarse directamente a la alimentación de CA. No conectar a una alimentación regulada (dimmer).</p> <p>Consumo de energía: @ 230 V 50 Hz = 0,7 A / 130 W @ 120 V 60 Hz = 1,15 A / 135 W @ 100 V 60 Hz = 1,4 A / 135 W Máximo: 1,5 A Modo de espera: 10 W</p>
2	Salida de alimentación	<p>Conector: Neutrik® powerCON TRUE1 TOP Max. 8 A.</p> <p>Kaskadenschaltung – Cantidad máxima de unidades en la misma línea de alimentación: 22 unidades @ 230 V / 16 A 12 unidades @ 120 V / 15 A</p>
3	Salida de datos	<p>Conector: XLR 5-pin</p>
4	Entrada de datos	<p>Conector: XLR 5-pines / Protocolo: USITT DMX 512-A RDM</p>
5	Puerto Ethernet	<p>Conector: RJ45 / Protocolo Art-Net, sACN + interfaz web</p>

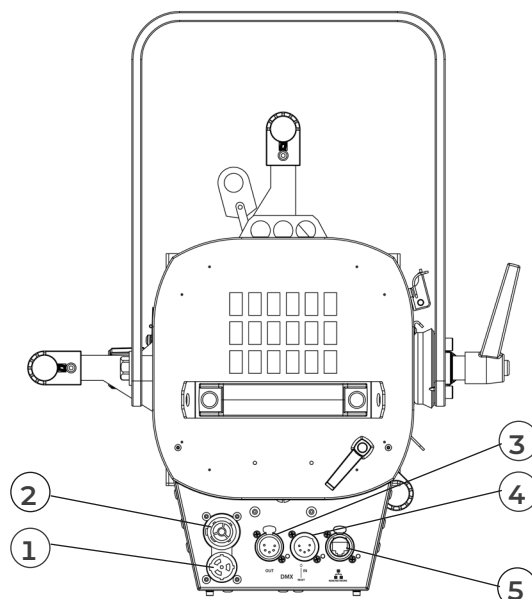

5 Funcionamiento

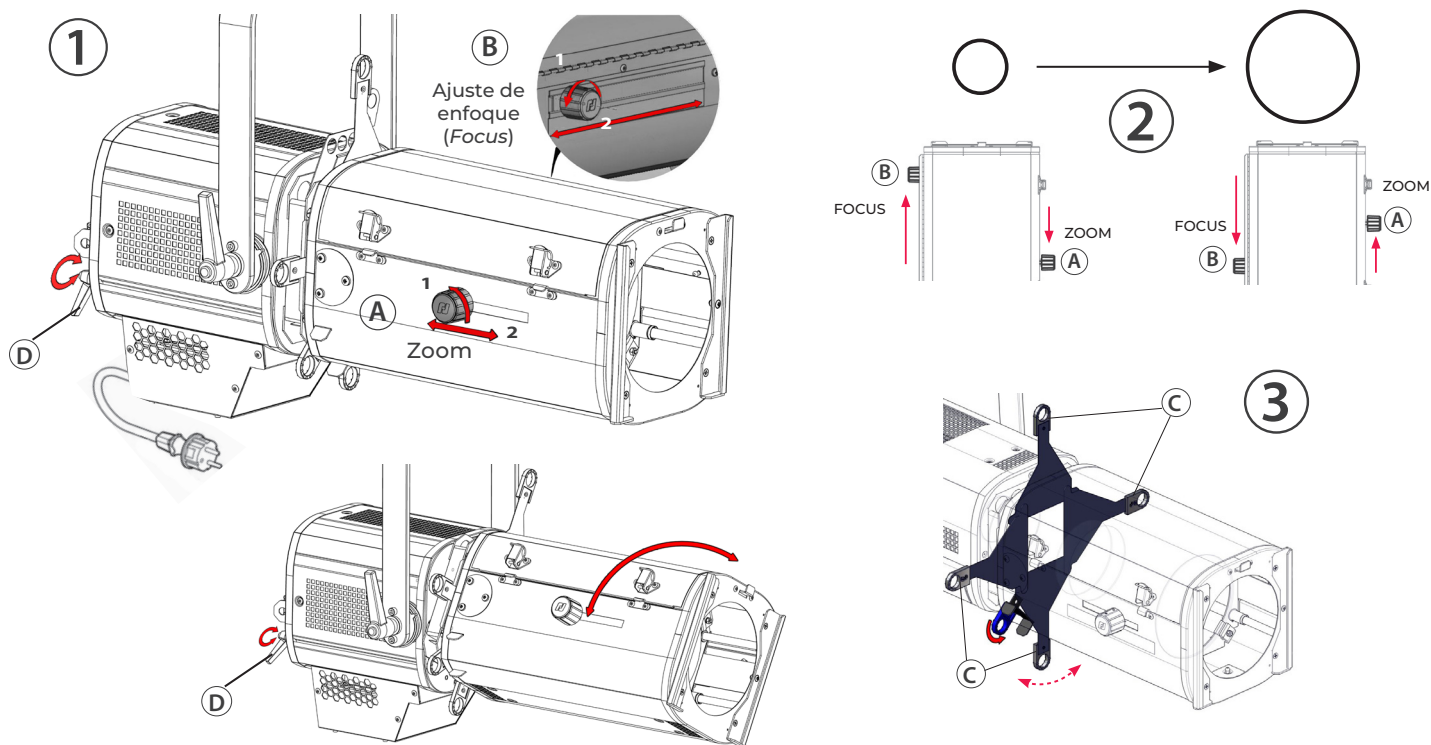

- 1 Encienda el recorte conectando el cable de alimentación.
- 2 El zoom del haz y el ajuste de enfoque pueden configurarse utilizando los mandos de control A y B.
- 3 Los ajustes del haz también pueden realizarse utilizando las cuchillas C y la rotación de zoom D.

6 DMX-Tabella

La DMX-Tabella completa está disponible en el manual de usuario.

Canal DMX	Modo 1: Dimmer8B	Modo 2: Dimmer16B	Modo 3: Profile8B	Modo 4: Profile16B
1	Dimmer	Dimmer	Dimmer	Dimmer
2		Dimmer fine	Strobe duration	Dimmer fine
3			Strobe speed	Strobe duration
4			Response time	Strobe speed
5			Control mode	Response time
6				Control mode

Duración del estrobo (Strobe duration)		
Rango mín.	Rango máx.	Función
0	0	Strobe OFF
1	255	Strobe ON - 1 ms → 20 ms

Velocidad del estrobo (Strobe speed)		
Rango mín.	Rango máx.	Función
0	255	Frequency: 0,1 Hz → 10 Hz

Tiempo de respuesta (Response time)		
Rango mín.	Rango máx.	Función
0	0	OFF
1	255	Reponse time: 0,1 s → 4 s

Modo de control (Control mode)*			
Rango mín.	Rango máx.	Función	
		Por defecto	si está activado en la interfaz web/RDM
0	0	-	-
1	10	-	RDM Disable
11	20	-	RDM Enable
21	30	-	RESET DEVICE

(*) Función activada después de 5 segundos
- es necesario volver a cero para activar la segunda función.

