

TRISTAN 1189

MORGANE 1489

POURSUITES LED

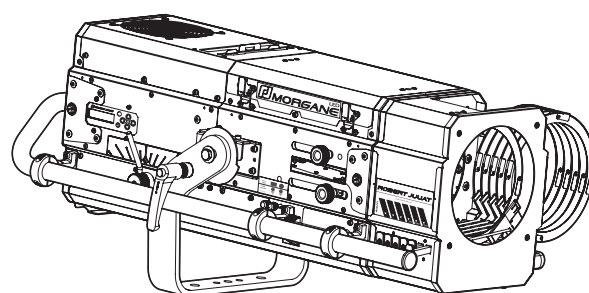
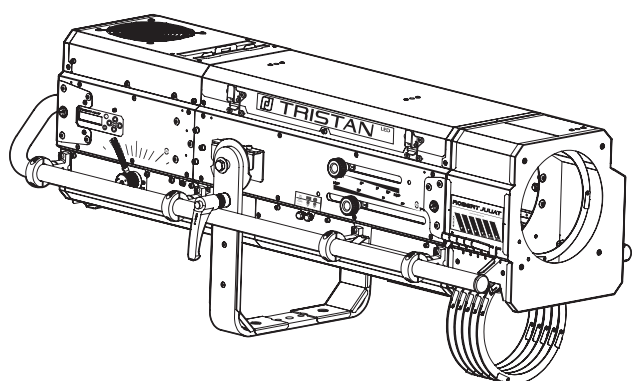

Source	Angles	Modèle	
		Standard / CE	Nord-Américain
Blanc froid	7 - 14,5°	1189 CW	1189C CW
Blanc variable	7 - 14,5°	1189 VW	1189C VW

Source	Angles	Modèle	
		Standard / CE	Nord-Américain
Blanc froid	13 - 24°	1489 CW	1489C CW
Blanc variable	13 - 24°	1489 VW	1489C VW

Mises à jour
du produit :



V1

- FIRMWARE: **V5.x**
- RJLED2 FIRMWARE PLATFORM (Node Mode) : Manuel disponible en téléchargement : www.robertjuliat.com/LED/PDF_PAGE

DN41242100-C (FR)

Date : 01/06/26



ROBERT JULIAT

Sommaire

1	Instructions d'utilisation	1	4.8	Gobo	29
2	Présentation	2	4.8.1	Etendue	29
2.1	Fonctions	2	4.8.2	Contrôle	29
2.2	Plaque d'identification	3	4.9	Couleur	30
2.3	Accessoires inclus	3	4.9.1	Etendue	30
2.4	Accessoires	4	4.9.2	Contrôle	30
3	Installation	5	4.10	Filtre correcteur CTO & verre dépoli	31
3.1	Mécanique	5	4.10.1	Etendue	31
3.1.1	Positions d'utilisation	5	4.10.2	Contrôle	31
3.1.2	Distance minimale entre matière inflammable	5	5	Paramètres	32
3.1.3	Conditions d'utilisation	5	5.1	Panneau de contrôle	32
3.1.4	Suspension	5	5.1.1	Afficheur	32
3.1.5	Câble de sécurité	5	5.1.2	Affichage principal (home screen)	32
3.1.6	Installation du trépied	6	5.1.3	Menus	33
3.2	Électrique	7	5.1.4	Paramètres	34
3.2.1	Source LED	7	5.2	DMX512 / Contrôle à distance	35
3.2.2	Alimentation	7	5.2.1	Protocole	35
3.3	DATA	8	5.2.2	Configuration	35
3.3.1	DMX 512-A / RDM	8	5.2.3	Parameters	36
3.3.2	Art-Net / sACN / DUAL	9	5.2.3.1	DMX Hold	36
3.3.3	Ethernet / Node DMX / DUAL	9	5.2.3.2	Fixture ID	36
3.4	Accessoires	10	5.2.3.3	Terminator (Résistance de terminaison)	37
3.4.1	Changeur 6 couleurs "boomerang" (Tristan)	10	5.2.3.4	Node (Nœud réseau)	37
3.4.2	Changeur 6 couleurs "à tirettes"	11	5.2.4	Charte DMX	37
3.4.3	Porte-gobo	12	5.2.4.1	Version blanc froid (CW)	37
3.4.4	Verre dépoli / CTO	12	5.2.4.2	Version blanc variable (VW)	37
3.4.5	Porte-filtre interne 120 x 120 mm	13	5.2.5	Plage de réglage DMX (range)	38
3.4.6	Télécommandes	13	5.2.5.1	Strobe Duration (Durée stroboscope)	38
3.4.7	Afficheur à distance	14	5.2.5.2	Strobe Speed (Vitesse stroboscope)	38
3.4.8	Plaque d'accessoires du dessus	14	5.2.5.3	Response Time (Temps de réponse)	38
3.4.9	Cassette avant avec doubles glissières pour accessoires	15	5.2.5.4	Control Mode (Mode de contrôle)	38
3.4.10	Kit équilibrage avec contre-poids	15	5.2.5.5	Iris	39
3.4.11	Viseur de poursuite Telrad	16	5.2.5.6	Mode iris	39
3.4.12	Sangle attache câble RJ (accessoire)	16	5.2.5.7	CCT	39
3.4.13	Guillotine horizontale Ø80mm	17	5.2.6	Contrôle à distance RDM	40
3.4.14	Flight-case	18	5.2.6.1	Protocole	40
4	Opérations	19	5.2.6.2	Fonctions	40
4.1	Intensité lumineuse	19	5.3	Home values (Valeurs d'accueil)	42
4.1.1	Etendue	19	5.4	Réseau	42
4.1.2	Contrôle	19	5.4.1	Contrôle à distance Art-Net	44
4.1.3	Paramètres	20	5.4.1.1	Protocole	44
4.1.3.1	Résolution de la gradation - DMX uniquement	20	5.4.1.2	Configuration	44
4.1.3.2	Courbe de gradation	20	5.4.1.3	Configuration locale	45
4.1.3.3	Commande Master	20	5.4.2	Contrôle à distance sACN	46
4.1.3.4	Réglage position maximale	21	5.4.2.1	Protocole	46
4.1.3.5	Dimming mode (mode gradation)	21	5.4.2.2	Configuration	46
4.2	Stroboscope	21	5.4.2.3	Configuration locale	47
4.2.1	Etendue	21	5.4.3	Contrôle à distance Dual	48
4.2.2	Contrôle	21	5.4.3.1	Protocole	48
4.3	Temps de réponse	22	5.4.3.2	Configuration	48
4.3.1	Etendue	22	5.4.3.3	Configuration locale	49
4.3.2	Contrôle	22	5.4.4	Interface Web	50
4.4	Réglage CCT (uniquement pour les versions blanches variables)	22	5.4.4.1	Contrôle	50
4.4.1	Etendue	22	5.4.4.2	Connexion à l'interface web	50
4.4.2	Contrôle	22	5.4.5	LLRP (Low-Level Reader Protocol)	51
4.5	Ajustement de la taille du faisceau	23	5.5	Modes de refroidissement du ventilateur	52
4.5.1	Etendue	23	5.5.1	Etendue	52
4.5.2	Contrôle	23	5.5.2	Contrôle	52
4.6	Orientation	24	5.6	Potentiomètre local	52
4.6.1	Etendue	24	6	Maintenance	54
4.6.2	Contrôle	26	6.1	Maintenance préventive	54
4.7	Iris	27	6.1.1	Fréquence	54
4.7.1	Etendue	27	6.1.2	Nettoyage général	54
4.7.2	Contrôle	27	6.1.3	Vérification visuelle générale	54
4.7.3	Paramètres	28	6.1.4	Source LED	54
4.7.3.1	Mode iris	28	6.1.5	Optiques	54
4.7.3.2	Iris max	28	6.2	Analyse	56
4.7.3.3	Désactiver le mode local	28	6.3	Protection thermique	56
4.7.3.4	Reset (Réinitialisation)	29	6.4	Mise à jour Firmware	56
			6.5	Réglage usine par défaut	57
			6.6	Selftest	57

1 Instructions d'utilisation

CONSIGNES GÉNÉRALES

1. Impropre à l'usage domestique.
2. Matériel professionnel: intervention par technicien qualifié uniquement.
3. Outre les consignes d'utilisation figurant dans la présente notice, vous devrez respecter les prescriptions générales de sécurité et de prévention des accidents édictée par le législateur.
4. L'appareil auquel est attachée cette notice rentre dans la section 17 - Luminaires pour éclairage de scènes de théâtre, des studios de télévision, de cinéma et de photographie de la norme: Standards NF EN 60598-1, NF EN 60598-2-17, Low Voltage Directive 2014/35/UE & EMC Directive 2014/30/UE.
5. Ces appareils sont considérés IP20 et réservés à une utilisation intérieure.

PROJECTEUR

6. Veiller à ce que le projecteur soit monté avec un support approprié.
7. Les écrans de protection ou les lentilles doivent être remplacés s'ils sont visiblement endommagés au point que leur efficacité en soit diminuée, par exemple par des fêlures ou des rayures profondes.
8. En position suspendue (crochet, boulon...), l'appareil doit obligatoirement être assuré par une suspension auxiliaire (élingue, chaîne...) convenablement dimensionnée.
9. Les attaches ou câbles de sécurité doivent être solidement fixés à l'arrière de l'appareil et être aussi courts que possible, ou enroulés si nécessaire, pour réduire au minimum la distance de déplacement si l'appareil devait être délogé.
10. Les accessoires amovibles (changeur de couleurs...) doivent également être assurés par une élingue de taille appropriée, ancrée à l'avant de l'appareil.
11. Le poids combiné de l'appareil et des accessoires doit être pris en compte lors du choix de la capacité portante du câble ou de la liaison de sécurité.
12. Ne pas ouvrir l'appareil sous tension.
13. ATTENTION: Source LED et supports chauds. Attendre que l'appareil soit froid avant toute intervention.
14. Ne modifiez pas la conception de l'appareil ni aucun de ses dispositifs de sécurité.
15. Resserrer régulièrement les connexions et contrôler l'état des câbles. Si le câble est détérioré, le remplacer par un câble identique.
16. Utiliser l'appareillage d'alimentation approprié.

VENTILATION

17. Ne pas placer le projecteur à proximité de matière inflammable.
18. Ne pas utiliser à l'extérieur. Ne pas couvrir. Ne pas laisser l'appareil exposé à l'eau.
19. Pour éviter toute surchauffe de l'appareil, ne jamais boucher les passages d'air.
20. Si l'appareil comporte un ou plusieurs ventilateurs, vérifier qu'ils fonctionnent bien. Si un dysfonctionnement apparaît à ce niveau, éteindre immédiatement le projecteur et effectuer les contrôles nécessaires.

NETTOYAGE

21. Ne pas toucher la source LED.
22. Pour nettoyer les parties optiques, utilisez un chiffon doux en combinaison avec de l'eau distillée ou de l'alcool isopropylique recommandé pour les optiques revêtues. N'utilisez aucun produit de nettoyage contenant des solvants ou des abrasifs, car ceux-ci peuvent endommager la surface. Séchez avec un chiffon doux non pelucheux.
23. Enlevez régulièrement la poussière avec un chiffon doux non pelucheux.
24. Dépoussiérer régulièrement les filtres.

ALIMENTATION

25. Isoler électriquement avant toute intervention
26. Raccordement direct secteur. Ne pas raccorder sur une sortie "électronique" (gradateur, relais statique...).
27. S'assurer que les disjoncteurs de l'alimentation restent toujours accessibles.

REMARQUE

Appareils réalisés en conformité avec les directives européennes de normalisation appliquées au matériel d'éclairage professionnel.

Toute modification du produit dégage la responsabilité du constructeur.

Sécurité photobiologique selon la norme EN62471

Groupe de risque 2



AVERTISSEMENT : Ce produit émet un rayonnement optique potentiellement dangereux. Ne regardez pas la lampe lorsqu'elle est allumée. Des lésions oculaires peuvent en résulter.

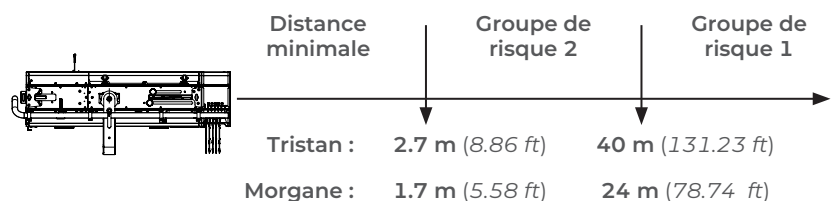

Groupe de risque 2 - le projecteur doit être positionné de manière à ce qu'il soit improbable qu'une personne regarde ce projecteur de manière prolongée à une distance inférieure à 40 m (Tristan) & 24m (Morgane).

2.1 Fonctions

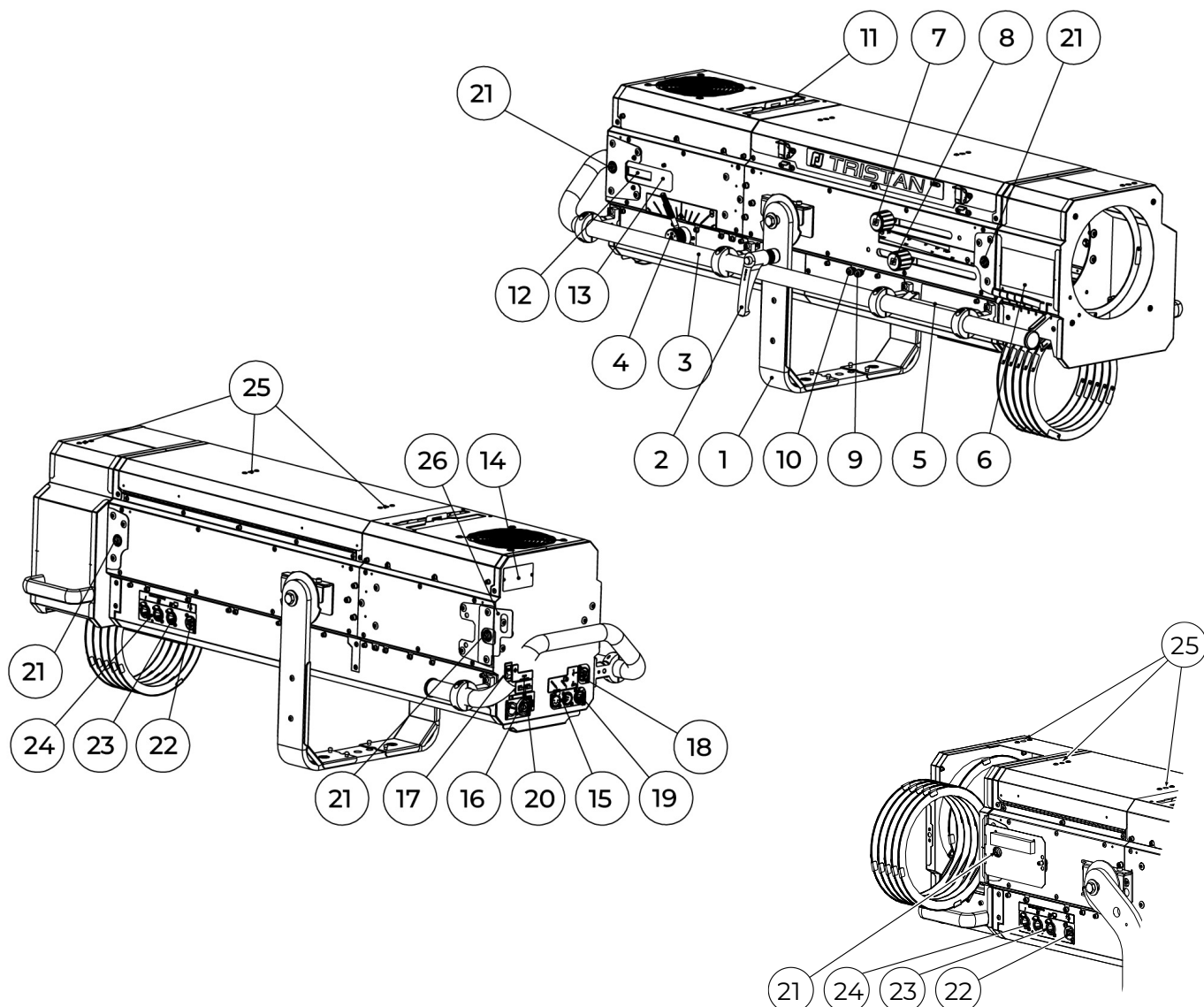

Description

- | | |
|------------------------------------|---|
| 1. Lyre | 15. Connecteurs DATA (entrée et sortie) |
| 2. Poignée verrouillage de la lyre | 16. Connecteurs d'alimentation (entrée et sortie) |
| 3. Poignée ergonomique | 17. Interrupteur |
| 4. Commande de l'iris | 18. Connecteur USB (5 W) |
| 5. Commande de gradation | 19. Connecteur RJ45 |
| 6. Changeur 6 couleurs | 20. Fusibles |
| 7. Réglage zoom | 21. Insert de l'anneau de levage (M8) |
| 8. Réglage focus | 22. Connecteur USB (10 W) |
| 9. Filtre verre dépoli | 23. Connecteur d'écran à distance |
| 10. Filtre de réserve | 24. Connecteurs pour accessoires (x2) |
| 11. Emplacement de gobo | 25. Fixation accessoires 1/4" |
| 12. Afficheur local | 26. Point d'attache pour câble de sécurité |
| 13. Clavier | |
| 14. Plaque d'identification | |

Description	
<p>LED FIXTURE Risk Group</p> <p>Lire le manuel avant utilisation - Utilisation et maintenance par professionnel uniquement / Read manual before use - Service only by qualified personnel.</p> <p>MOD. 1 VERS. 2 11 9</p> <p>U 3 I 4 10</p> <p>P 5 IP 6</p> <p>t°a 7 t°c 8</p> <p>13 14</p> <p>ROBERT JULIAT.com</p> <p>MADE IN THE EU - FRANCE -</p> <p>SERIE SERIAL 12</p>	<ol style="list-style-type: none"> 1. MOD. : modèle de l'appareil 2. VERS. : Version de l'appareil 3. U : tension nominale (V) 4. I : intensité nominale (A) 5. P : puissance maximum (W) 6. IP : indice de protection international 7. t°a : température ambiante maximale (°C) 8. t°c : température extérieure de la carrosserie maximale (°C) 9. Poids net (kg) 10. Distance minimale d'une matière inflammable par rapport à l'appareil (m) 11. Type de LED de l'appareil 12. Numéro de série 13. Remplacer le verre brisé 14. Produit de classe 1 15. Lire le manuel 16. Conformité européenne 17. Marquage directive DEEE 18. CEI-TR-62778 – Ne pas regarder fixement la source de lumière 19. EN62471 - Groupe de risque 20. Marquage UKCA - Conformité pour la Grande-Bretagne
<p>Unités utilisées :</p> <ul style="list-style-type: none"> - Poids = kilogramme (kg). - Intensité = Ampère (A) - Tension = Volt (V). - Fréquence = Hertz (Hz). - Température = degré Celsius (°C) 	

2.3 Accessoires inclus



	Référence	Description
1	CAL03	Câble alimentation 3 mètres (3G1,5 HO7RNF) avec connecteurs Neutrik PowerCon® True1 et CEE 7/7 (2P+T NF/SCHUKO) – version standard
2	CAL04	Câble alimentation UL/CSA 1,5 mètres avec connecteur Neutrik PowerCon® True1 – version nord-américaine
3	DN41242200	Guide démarrage rapide
4	PF1011	Porte-filtre métal Ø210 mm (x6)
5	SGUP2	Porte-gobo universel taille "A" (métal & verre)
6	FO100R-2	Filtre optique frost 2° Ø100mm sur support
7	M270/2B	Changeur 6 couleurs "boomerang" (Tristan 1189)
8	M270/2T	Changeur 6 couleurs "à tirettes" avec ventilateur (Morgane 1489)
9	Fusion/RJ	Madrix Radar (monitoring RDM): Licence Fusion RJ - accès à tous les paramètres RDM des projecteurs RJ

MADRIX RADAR – plus d'informations : www.robertyuliat.fr/Outils-RDM/Madrix-Radar

2.4 Accessoires

FR

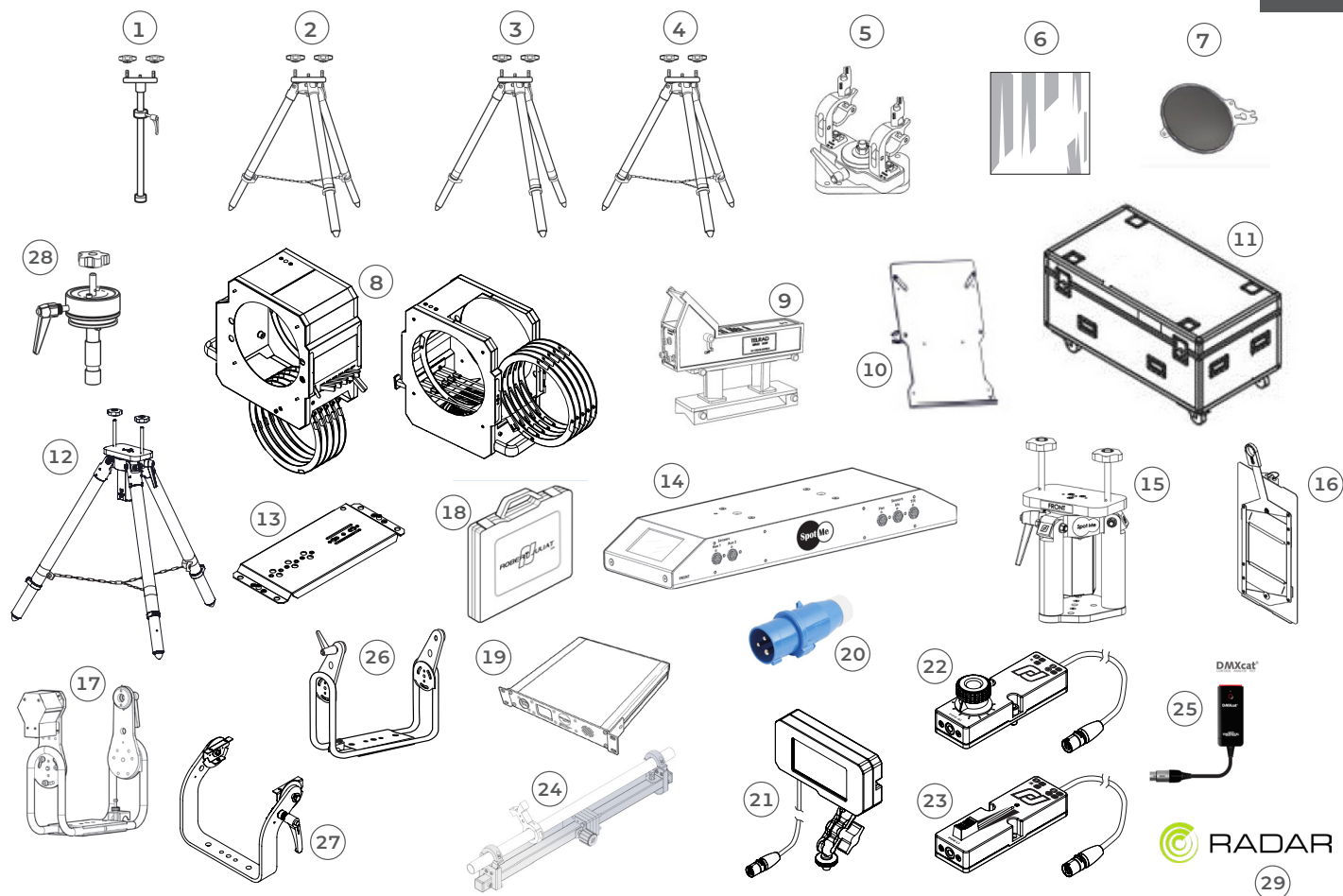

Référence	Description
1	JPP Jambe pour projecteur de pont
2	GT4000 Trépied avec chaînette de sécurité - CMU= 130 Kg - hauteur max: 1030 mm
3	GT4000S Trépied sans chaînette de sécurité - CMU= 130 Kg - hauteur max: 1030 mm
4	GT4000R Trépied, tête montée sur roulement à billes, avec chaînette de sécurité - CMU= 130 Kg - hauteur max: 1030 mm
5	T4000 Support poursuite pour structure Ø50mm (suspension ou appui) - CMU= 100 Kg
6	VD120 Verre dépoli 120x120 mm
7	FCM100R Filtre correcteur 1/2 CTO (Rosco #3408) Ø120 mm sur support
8	M210/2T Changeur 6 couleurs "à tirettes" avec ventilateur
	M270/2B Changeur 6 couleurs "boomerang" (Seulement pour Tristan 1189)
9	Kit TELRAD Viseur de poursuite Telrad avec extension et kit d'adaptation universel
10	SDUP Pupitre porte document pour poursuite avec kit d'adaptation universel
11	FC1189-2/S Flight-case pour gamme Compacte LED / pied GT / accessoires - Poids: 57,4 Kg
12	GT4000RSM Trépied, tête montée sur roulement à billes, avec chaînette de sécurité et capteur PAN SpotMe - CMU= 130 Kg - hauteur max: 1030 mm
13	PSA1 Platine support pour 2x P1FE et accessoires 1/4"
14	SMS Serveur SpotMe + 2 cables capteur + flight case
15	T4000RSM Support poursuite, tête montée sur roulement à billes, avec capteur PAN SpotMe - CMU = 100 Kg - Poids : 8,83 Kg
16	G80/3 Guillotine horizontale
17	FRO/SMCPD Fourche renforcée orientable équipée capteur TILT SpotMe (type C)
18	TCSM Boîte à outils calibration SpotMe
19	Maestro Serveur Maestro pour SpotMe - unité rackable: 1U - demi 19"
20	PCP1716A Connecteur d'alimentation IEC60309 6h 16A 2P+T bleu (P17)
21	R-DISPE1 Ecran déporté - connecteur Ethernet
22	P1FE-R1 Boîtier de commande locale 1 fonction (avec potentiomètre rotatif) - connecteur Ethernet
23	P1FE-L1 Boîtier de commande locale 1 fonction (avec potentiomètre linéaire) - connecteur Ethernet
24	BK1 Kit équilibrage poursuite (avec contre-poids 1 Kg) - Poids: 2,05 Kg
25	DMXcat Multi-testeur DMX/RDM sans fil (bluetooth) - City Theatrical DMXcat®
26	FRO/CLPD Fourche renforcée orientable
27	FCD/CLPD Fourche coudée
28	T1000 Tête rotative pour poursuite avec support spigot - Poids: 1,82 Kg

29	Fusion/S	Madrix Radar (monitoring RDM) : Licence Fusion Small - accès jusqu'à 64 projecteurs RDM (hors RJ) - dongle USB inclus
	Fusion/M	Madrix Radar (monitoring RDM) : Licence Fusion Medium - accès jusqu'à 512 projecteurs RDM (hors RJ) - dongle USB inclus
	Fusion/L	Madrix Radar (monitoring RDM) : Licence Fusion Large - accès jusqu'à 4096 projecteurs RDM (hors RJ) - dongle USB inclus

MADRIX RADAR – plus d'informations : www.robortjuliat.fr/Outils-RDM/Madrix-Radar

3 Installation

3.1 Mécanique

3.1.1 Positions d'utilisation

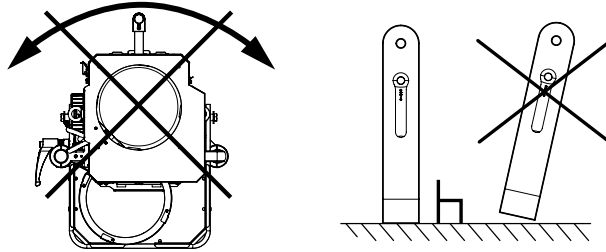

3.1.2 Distance minimale entre l'appareil et une matière inflammable

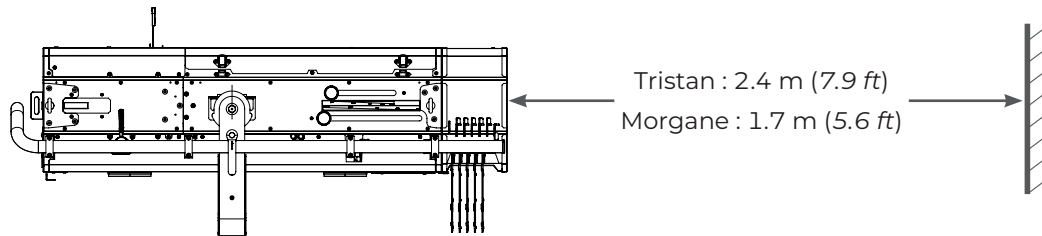

3.1.3 Conditions d'utilisation

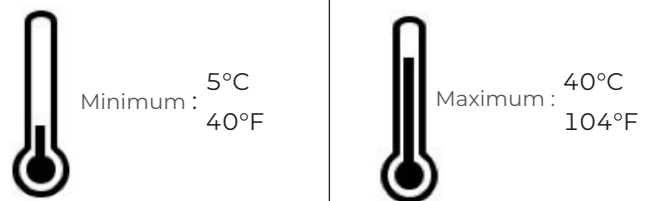

Indice de protection international
IP20 – Utilisation intérieure uniquement

3.1.4 Suspension



- Poids net :
Tristan: 39 Kg (86 lbs)
Morgane: 36 Kg (79,9 lbs)

Anneau de suspension
DIN 580 M8
(x4 Non fourni)

Utiliser des anneaux
de suspension

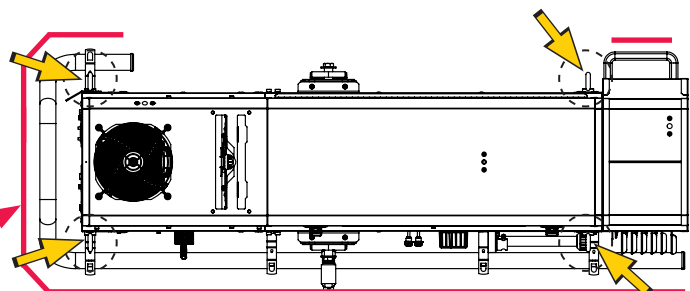

Vue de dessus

3.1.5 Câble de sécurité

- Point d'attache pour câble de sécurité



Câble de sécurité non fourni.

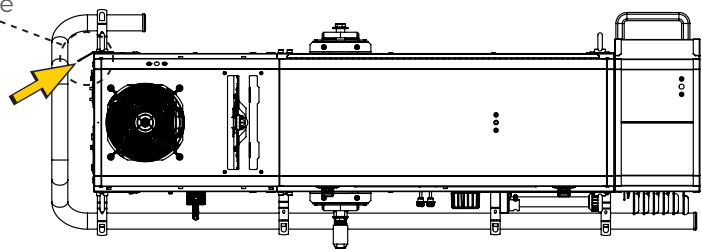

Le projecteur doit être installé uniquement sur un pied / une tête compatible Robert Juliat :	
JPP	Jambe pour projecteur de pont
GT4000	Trépied avec chaînette de sécurité - CMU= 130 Kg - hauteur max: 1030 mm
GT4000S	Trépied sans chaînette de sécurité - CMU= 130 Kg - hauteur max: 1030 mm
GT4000R	Trépied, tête montée sur roulement à billes, avec chaînette de sécurité - CMU= 130 Kg - hauteur max: 1030 mm
T4000	Support poursuite pour structure Ø50mm (suspension ou appui) - CMU= 100 Kg
GT4000RSM	Trépied, tête montée sur roulement à billes, avec chaînette de sécurité et capteur PAN SpotMe - CMU= 130 Kg - hauteur max: 1030 mm
T4000RSM	Support poursuite, tête montée sur roulement à billes, avec capteur PAN SpotMe - CMU= 100 Kg

• GT4000 / GT4000S / GT4000R

Pour plus de détails, veuillez vous reporter aux notices techniques des pieds concernés

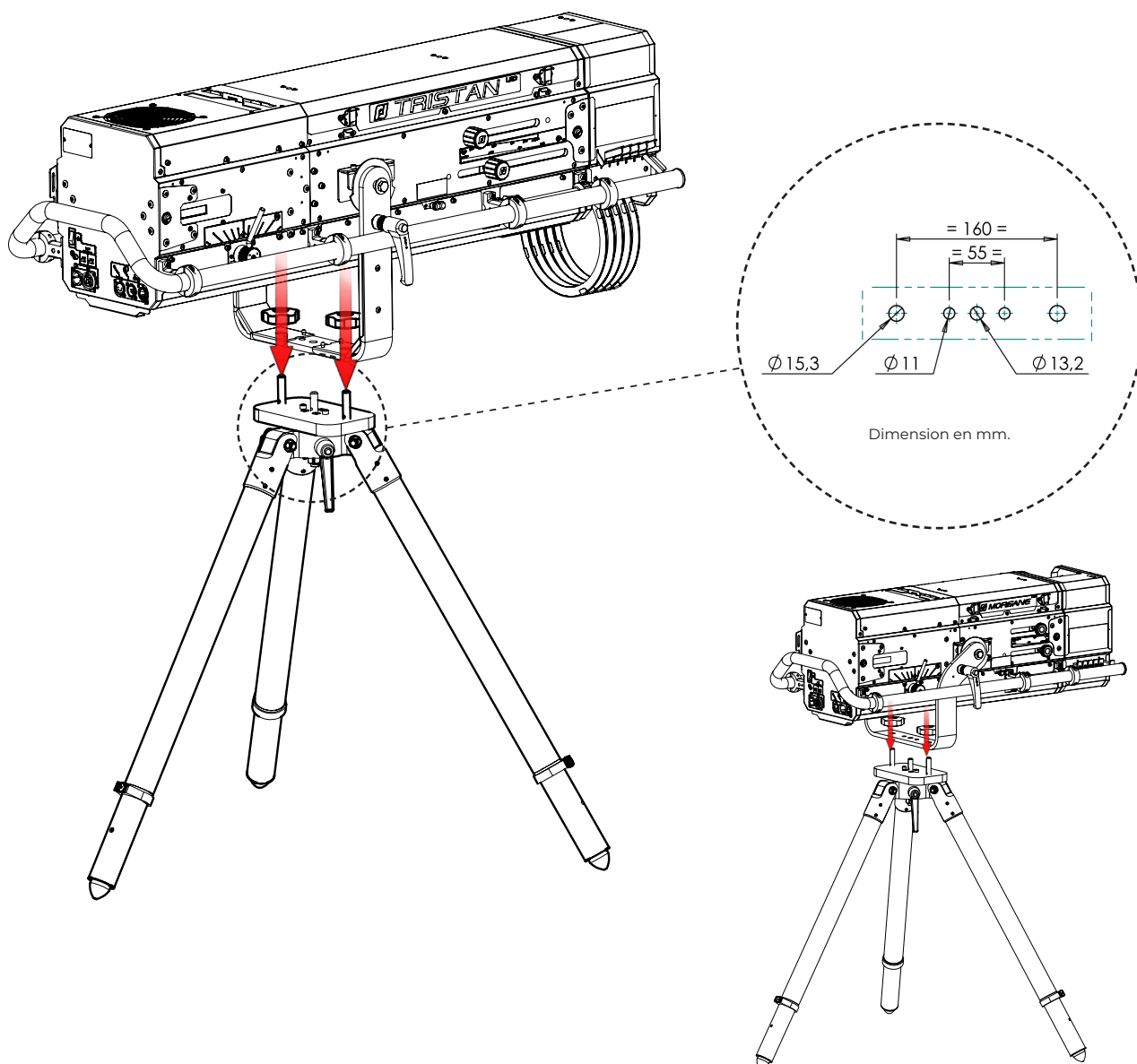



3.2.1 Source LED

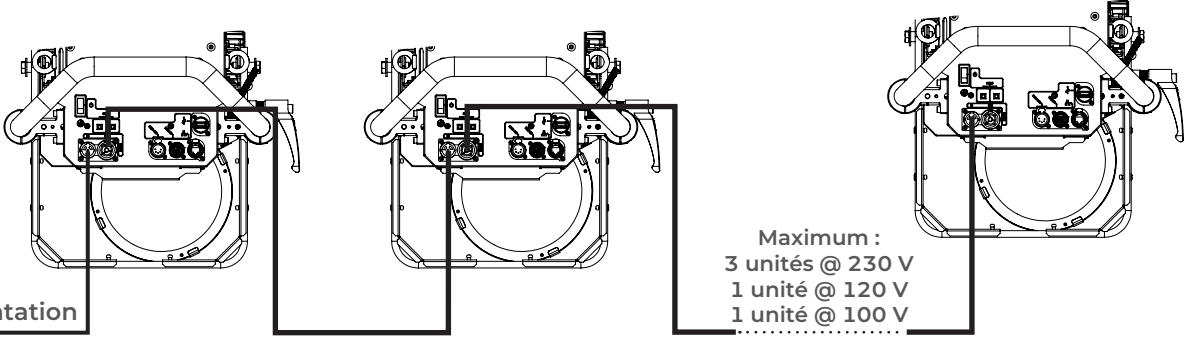

Ne jamais toucher la surface de la source LED.
Cf. 6.1.4 Source LED.

3.2.2 Alimentation

Alimentation			
Tension	Fréquence	Puissance d'entrée	Connecteurs
90 → 277 V	47-63 Hz	4,39 A / 958 W @ 230 V 9,27 A / 990 W @ 110 V 10,31 A / 1000 W @ 100 V Max. = 12 A Standby < 11 W	Neutrik powerCON TRUE1 TOP Input : ref. NAC3FPX-TOP
 <ul style="list-style-type: none"> • Matériel de classe 1. Mise à la terre obligatoire. • Doit être raccordé à une alimentation AC. Ne pas raccorder à une source graduable. • Reconnaissance automatique de tension. 			
<p>Branchement en série (avec le cordon fourni) :</p>  <p>Maximum : 3 unités @ 230 V 1 unité @ 120 V 1 unité @ 100 V</p>			

Cordon d'alimentation						
Cordon	Connecteur projecteur	Fiche d'alimentation	Câble	Longueur	Câblage	
1	Version standard	Neutrik® powerCON TRUE1 TOP NAC3FX-W-TOP	CEE7/7	3G1.5 H07RNF	3 m 9.8 ft	Live: marron Neutral: bleu Terre : jaune/vert
2	Version Nord-américaine					
						

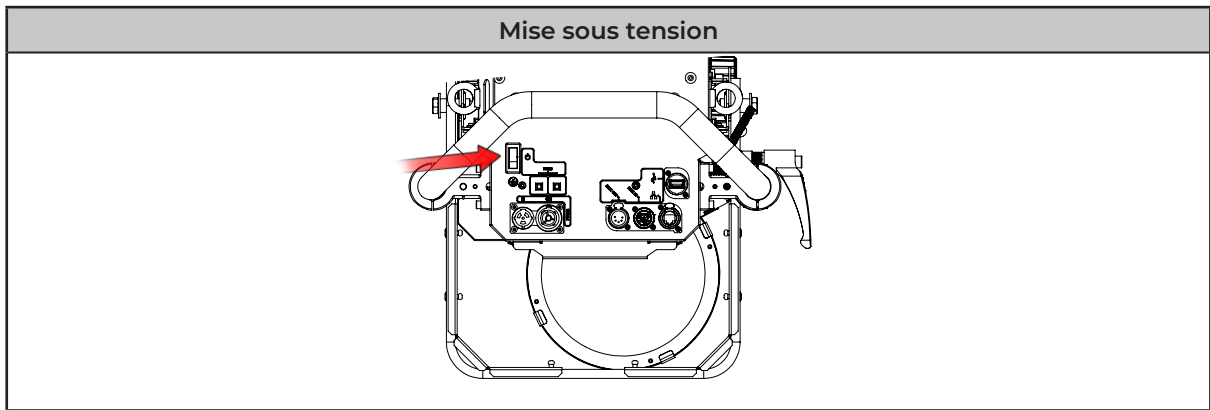

3.3 DATA

3.3.1 DMX 512-A / RDM

Protocole	Connecteur d'entrée	Connecteur de sortie
USITT DMX 512-A RDM	XLR 5-pin	XLR 5-pin

Connecteurs DATA			
PIN #	DMX	Description	
1	Shielding	Tresse métallique	
2	DMX (-)	1e conducteur de la paire torsadée 1	
3	DMX (+)	2e conducteur de la paire torsadée 1	
4	Non utilisé	1e conducteur de la paire torsadée 2	
5	Non utilisé	2e conducteur de la paire torsadée 2	

Branchement en série :

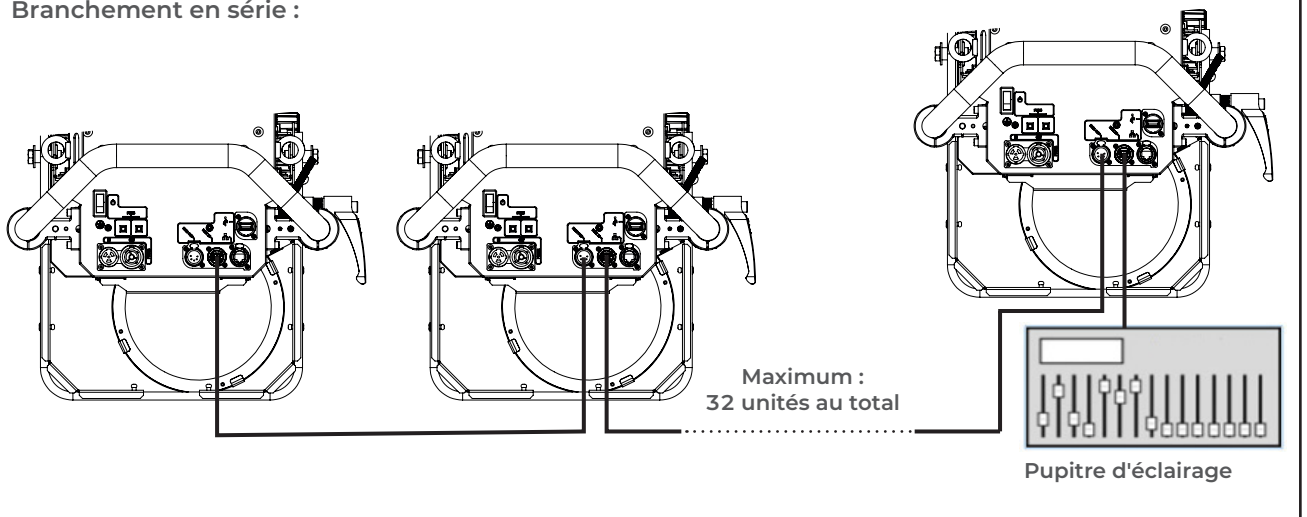

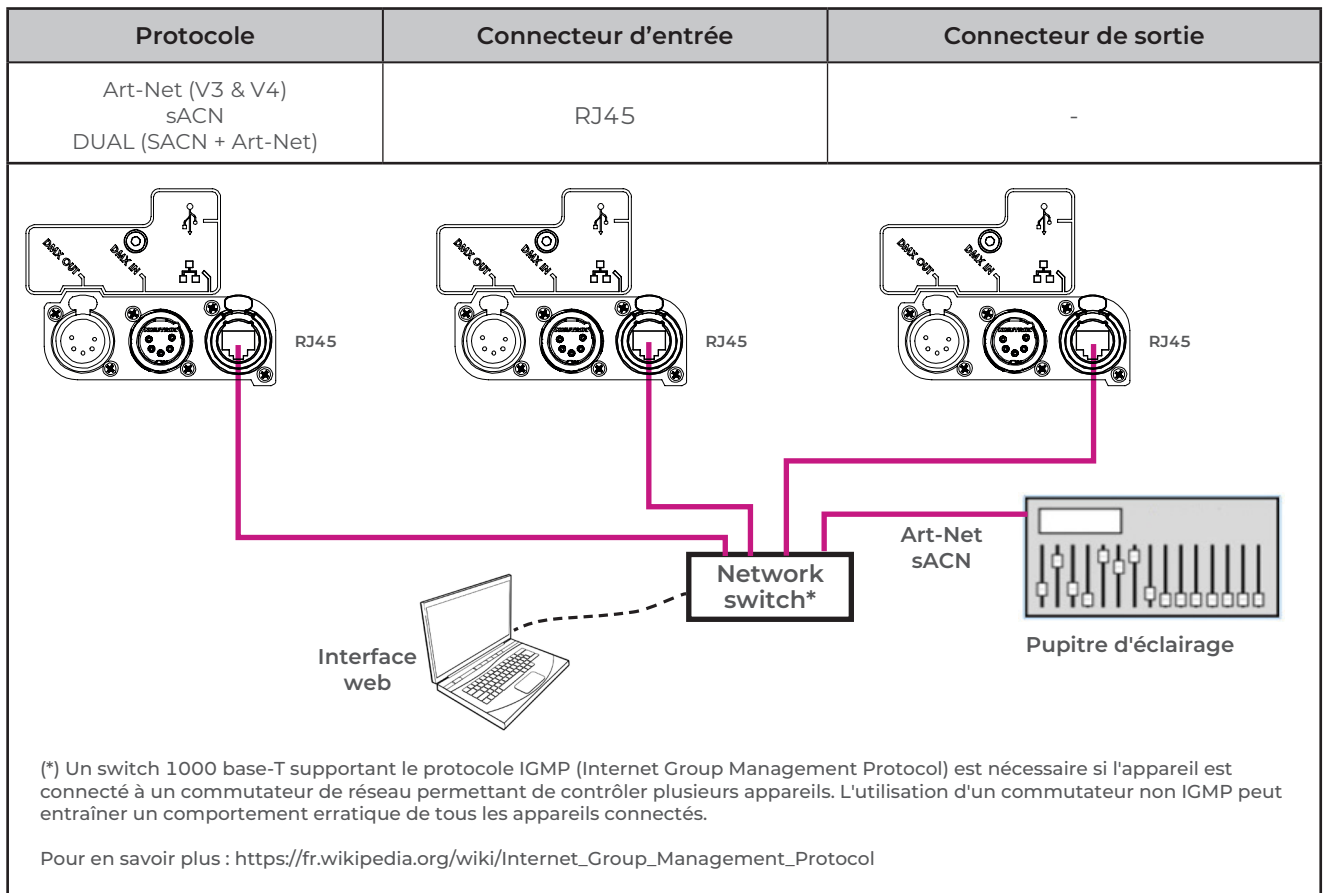

3.3.3 Ethernet / Node DMX / DUAL

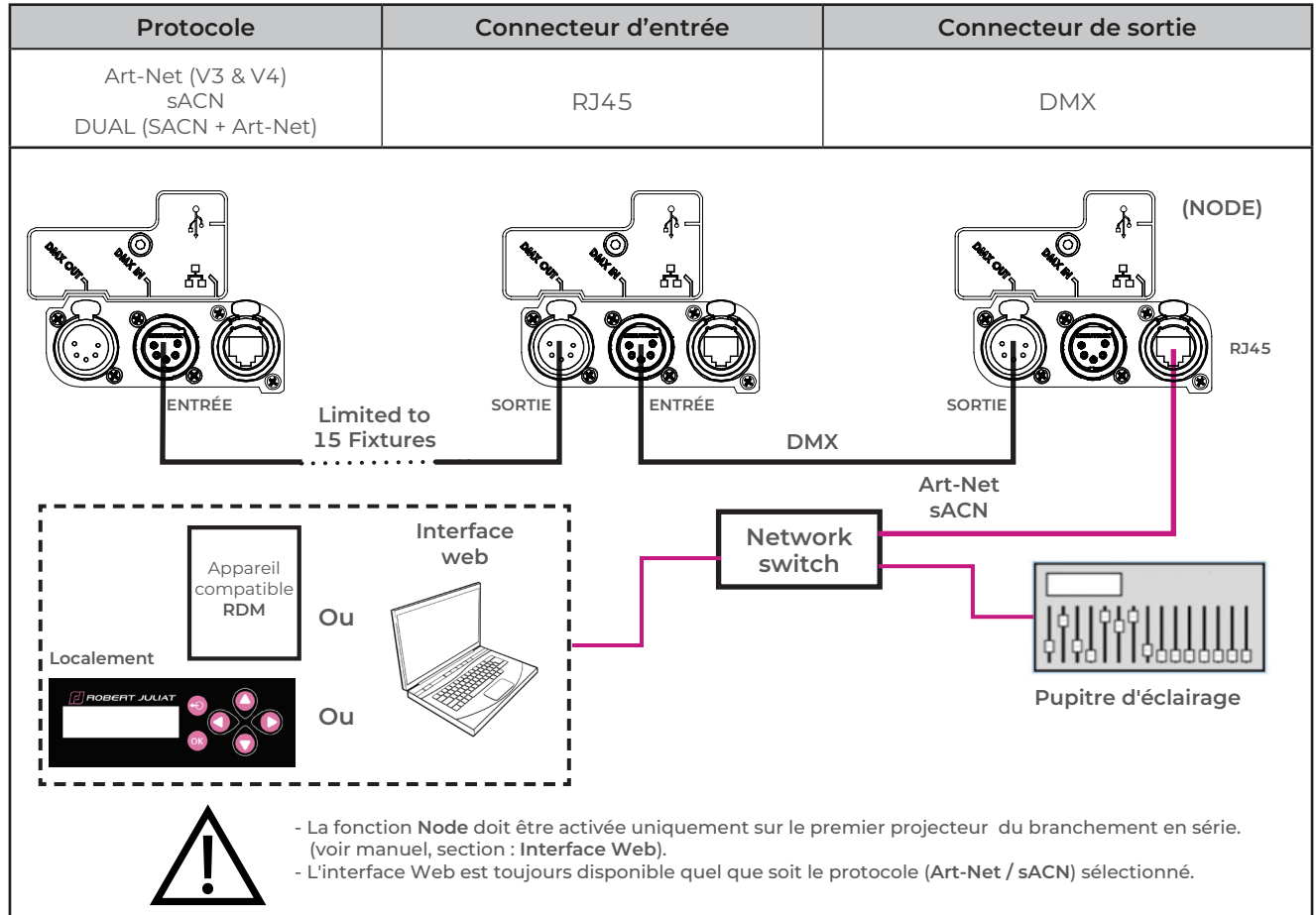

RJLED2 FIRMWARE PLATFORM (Node Mode) : Manuel disponible en téléchargement : www.robertjuliat.com/LED/PDF_PAGE

3.4.1 Changeur 6 couleurs "boomerang" (Uniquement disponible sur Tristan)

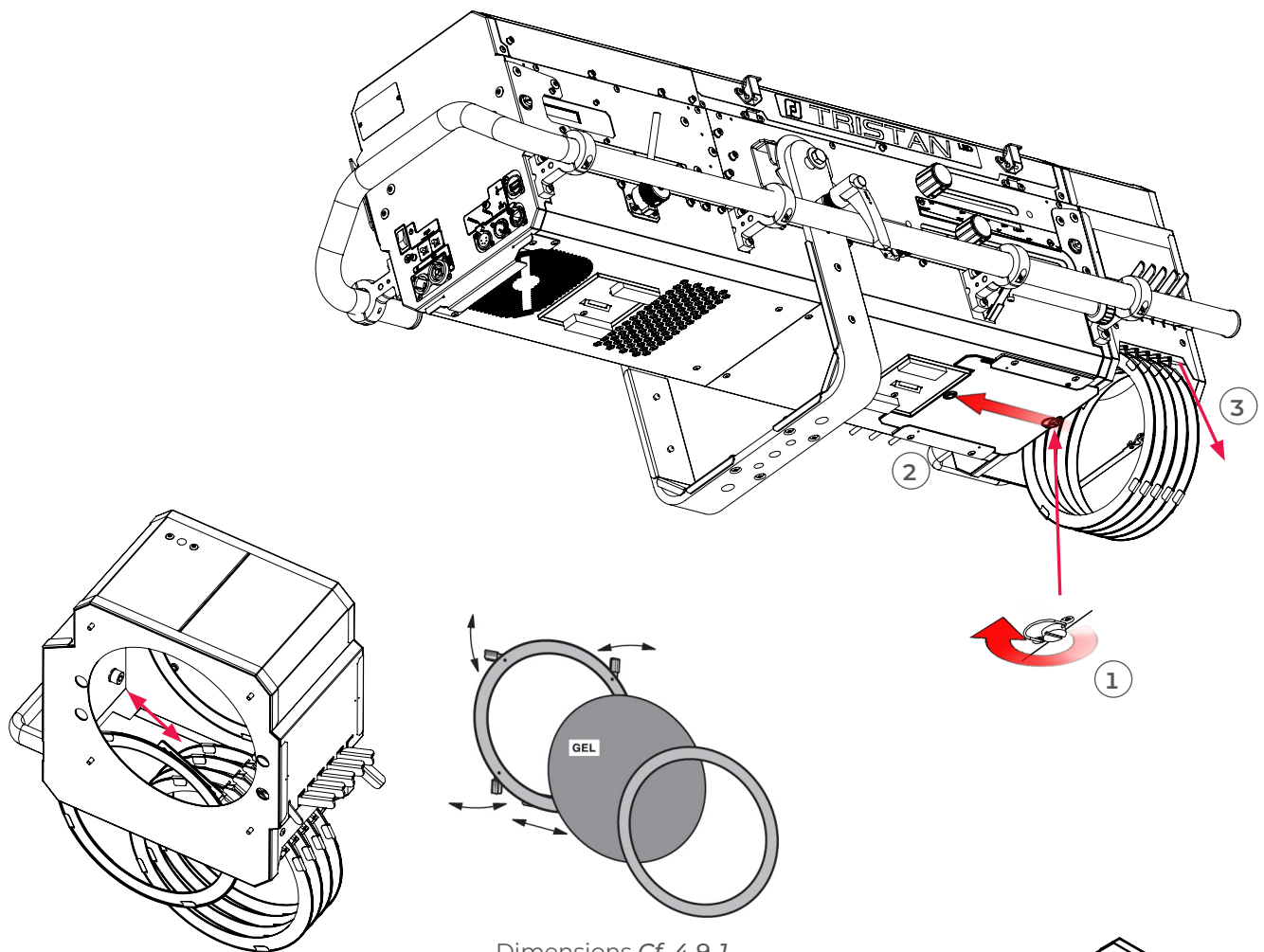

Dimensions Cf. 4.9.1

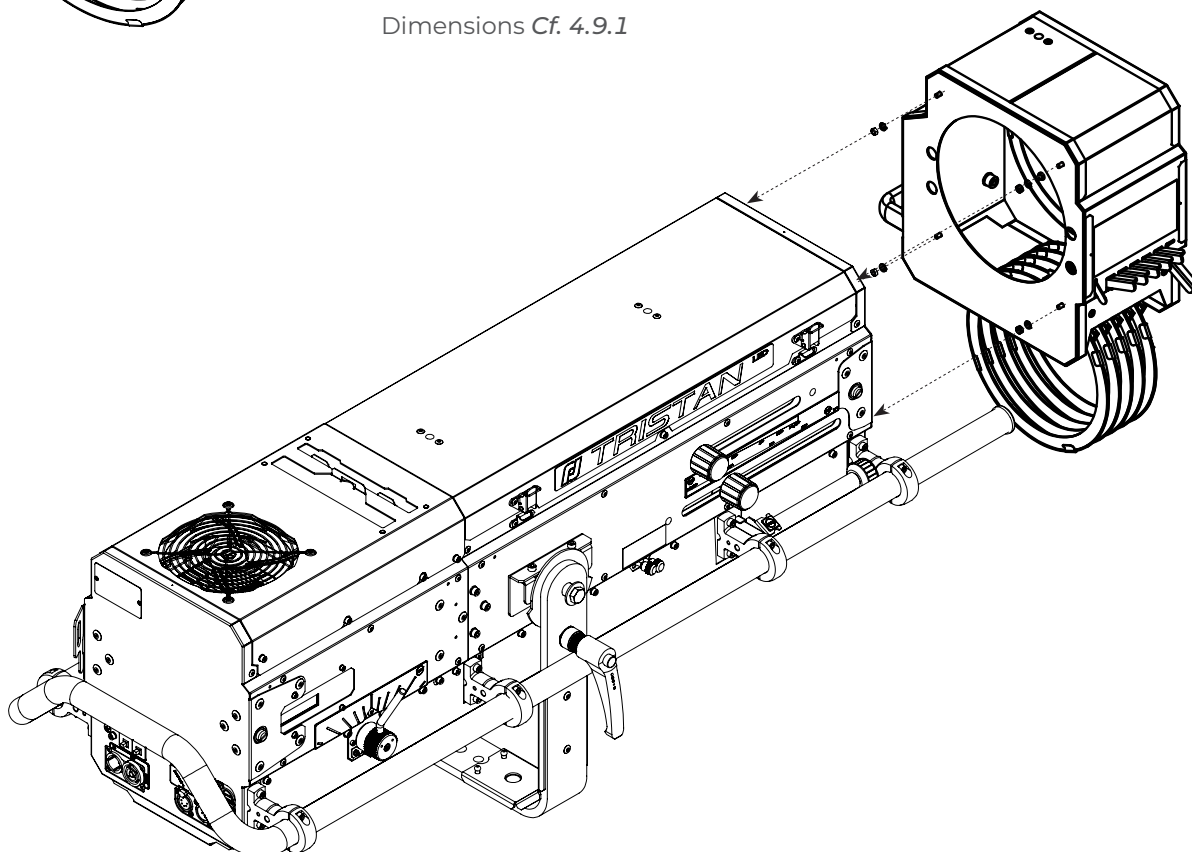

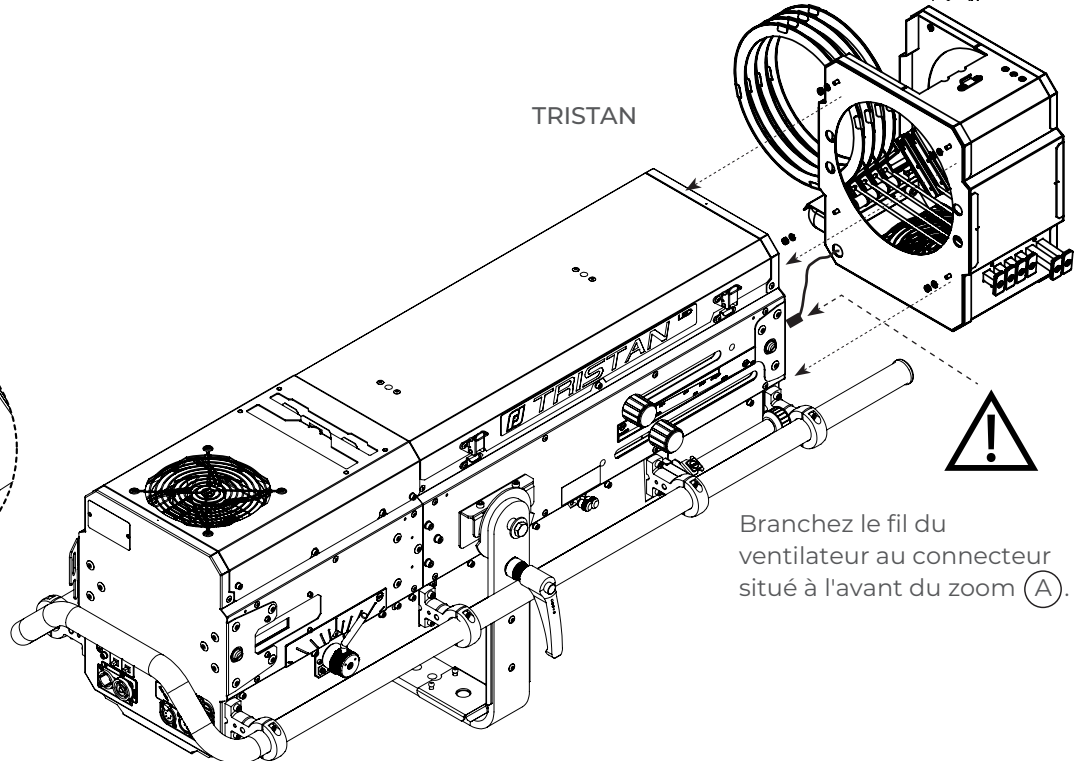
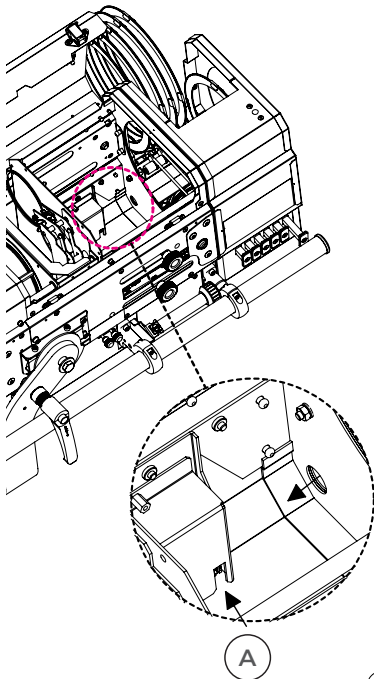
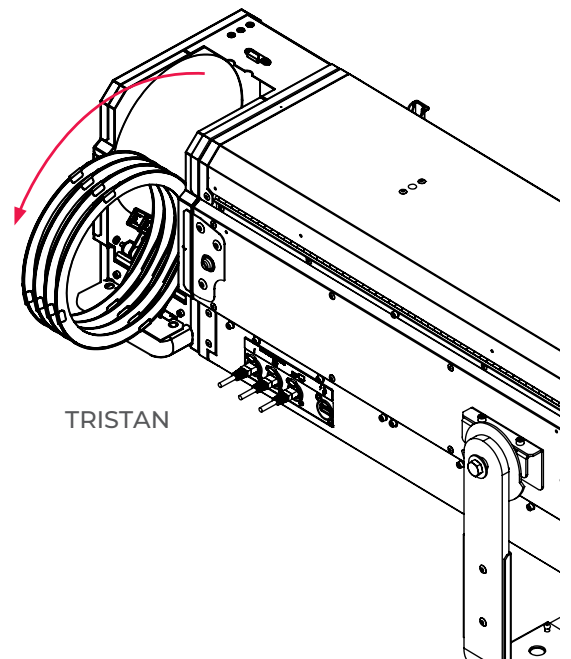
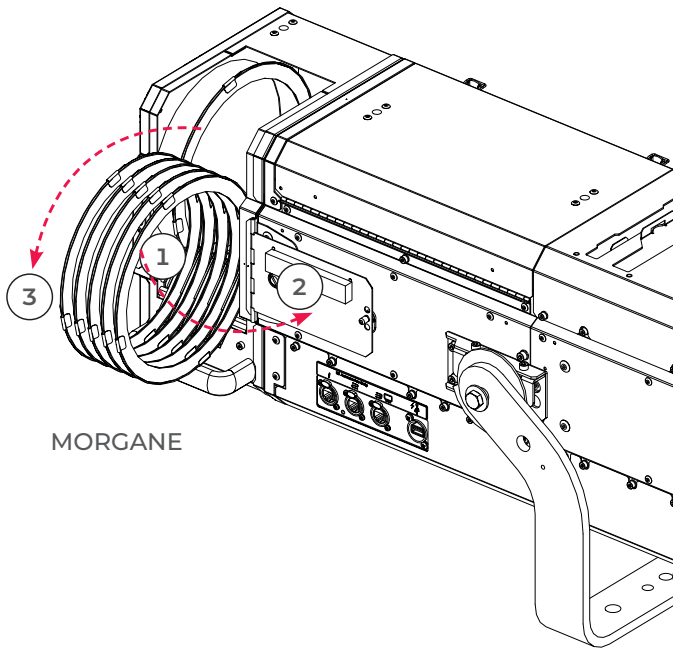
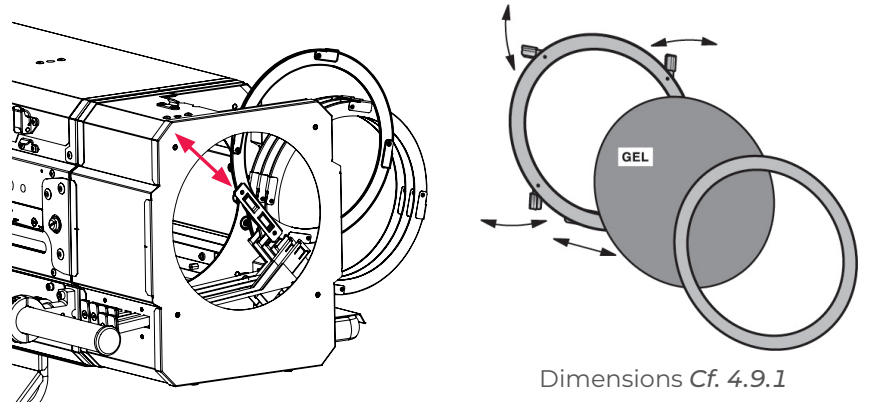

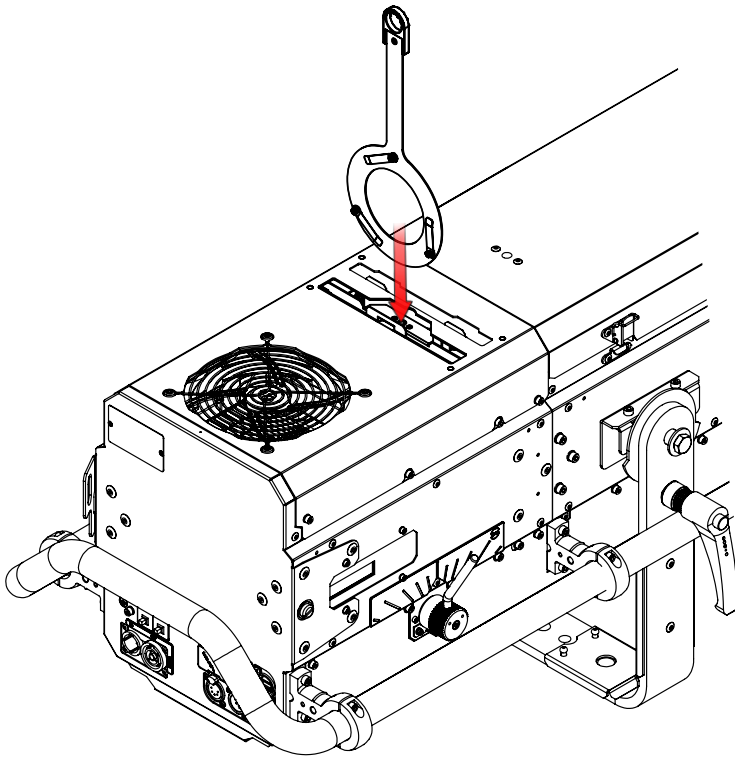

Gobo taille 'A'
Dimensions Cf. 4.8.1

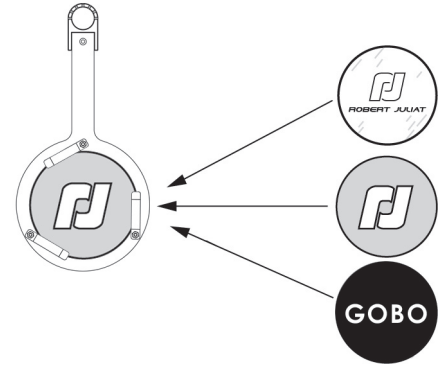

3.4.4 Verre dépoli / CTO



Dimensions Cf. 4.10.1

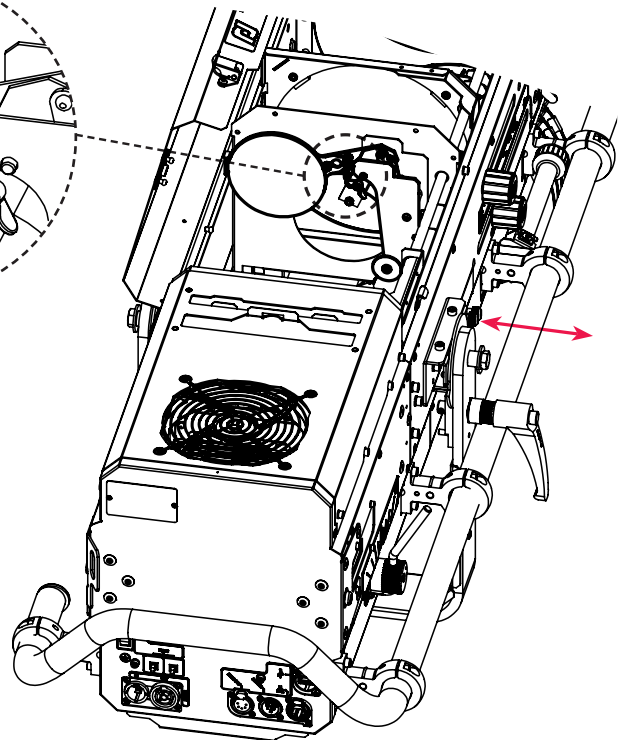
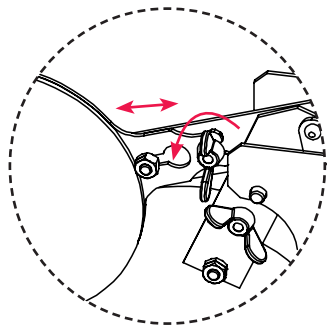

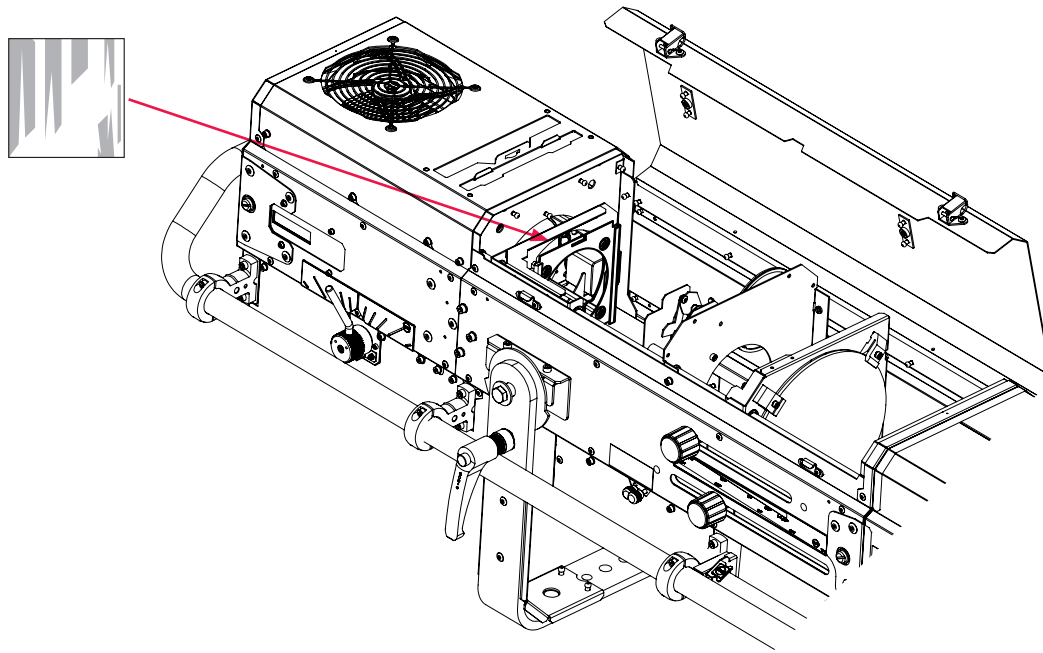

3.4.6 Télécommandes

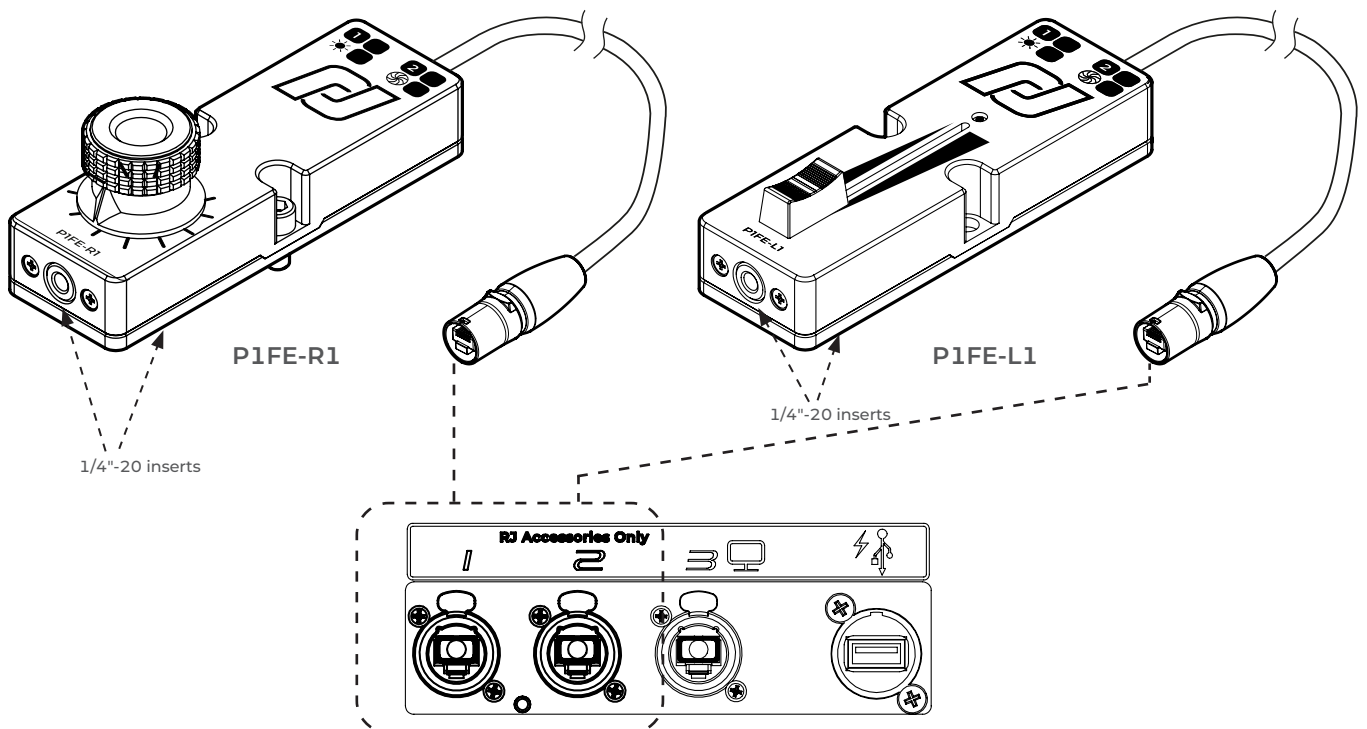

3.4.7 Afficheur à distance

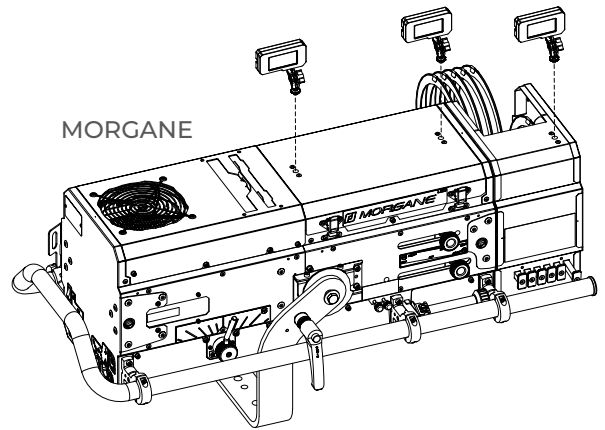
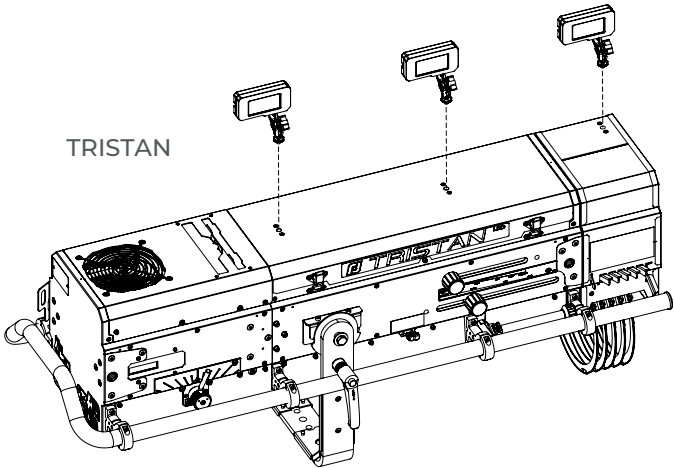
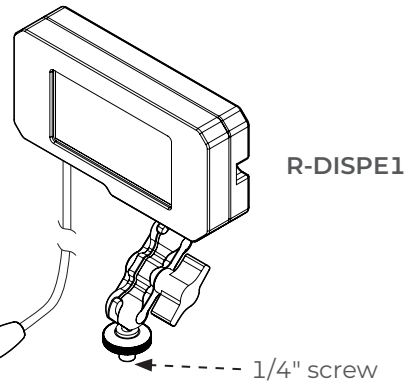
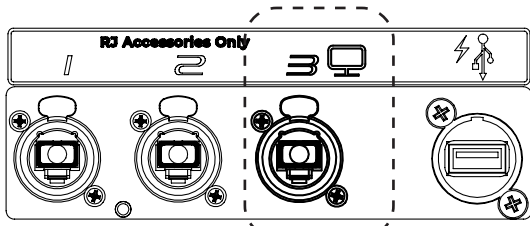

3.4.8 Plaque d'accessoires du dessus

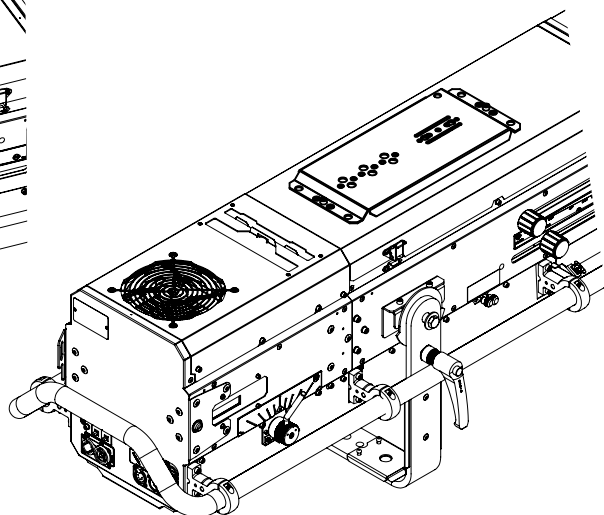
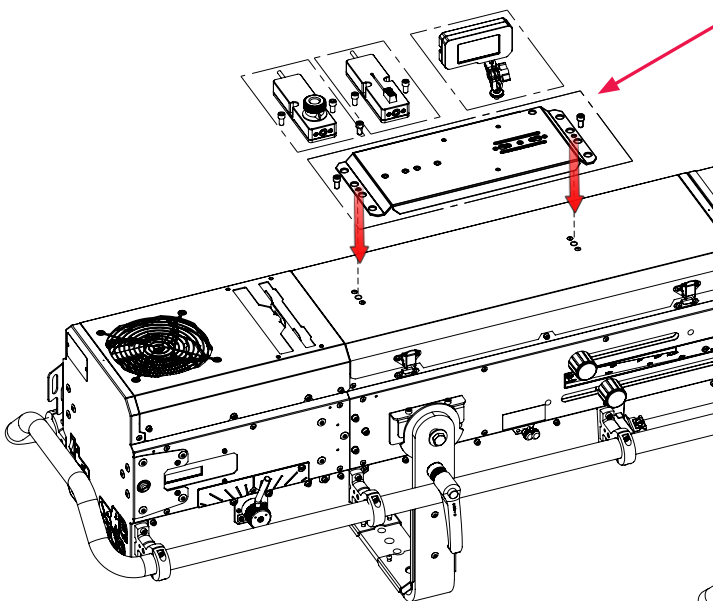
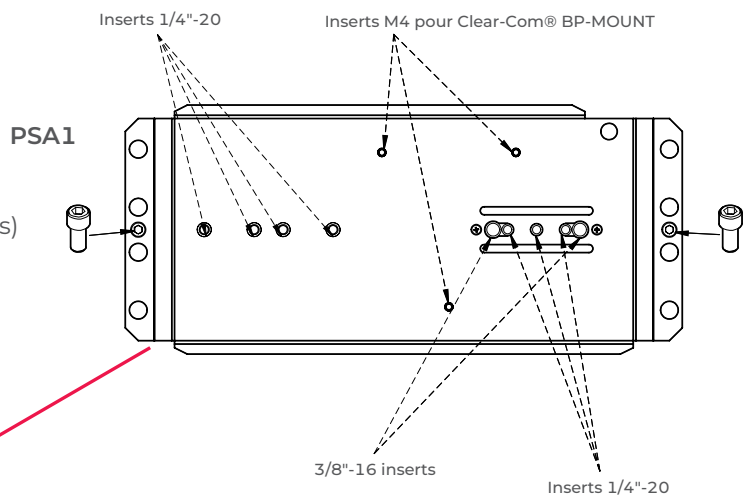

3.4.9 Cassette avant avec doubles glissières pour accessoires

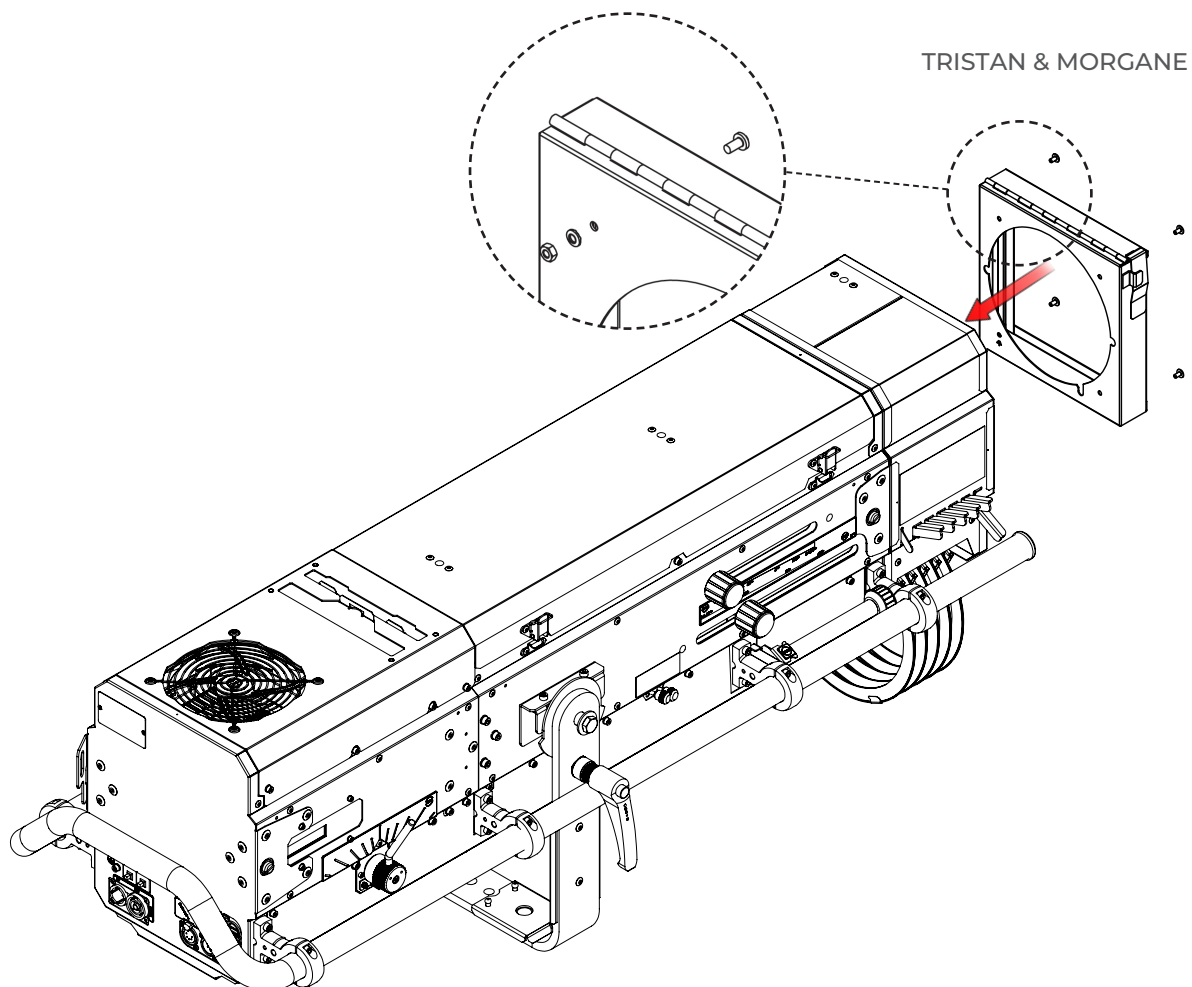

3.4.10 Kit équilibrage avec contre-poids

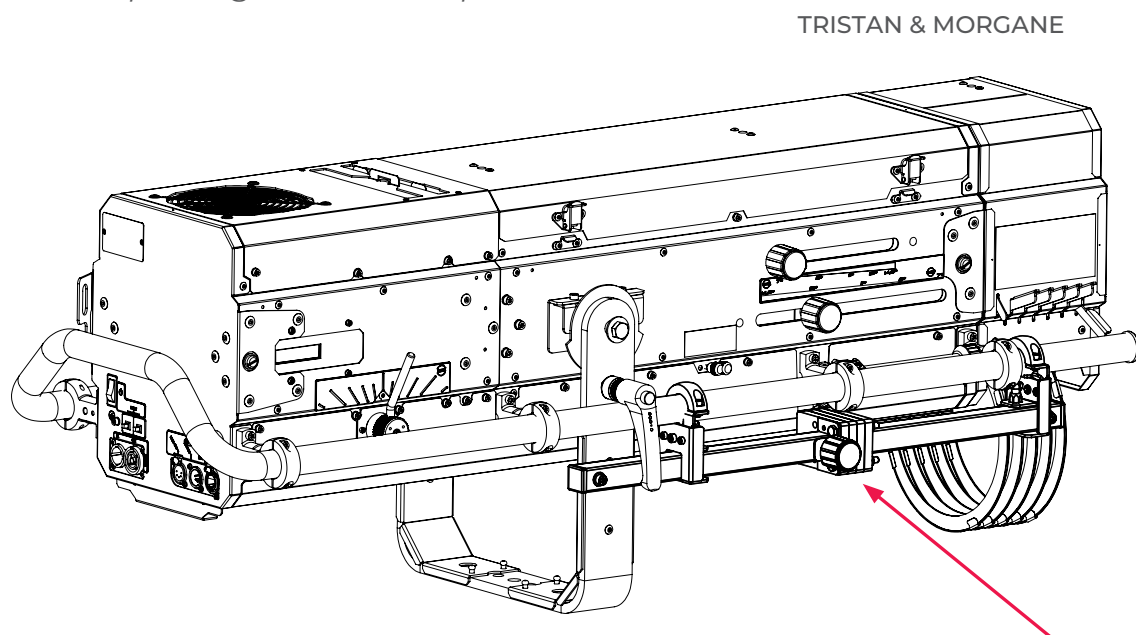

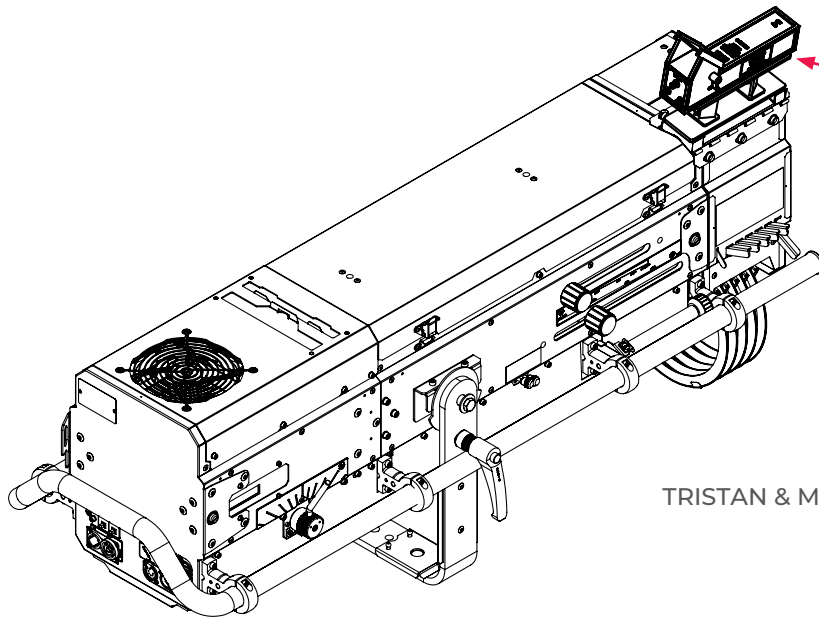

Notice d'utilisation Telrad est disponible @ www.robertjuliat.fr/Poursuites/Accessoires

TRISTAN & MORGANE

Attention : - N'installez pas le viseur de poursuite sur la partie arrière (lanterne) pour éviter de bloquer les aérations.
- Fixez le viseur avec un câble de sécurité approprié.

3.4.12 Sangle attache câble RJ (accessoire)

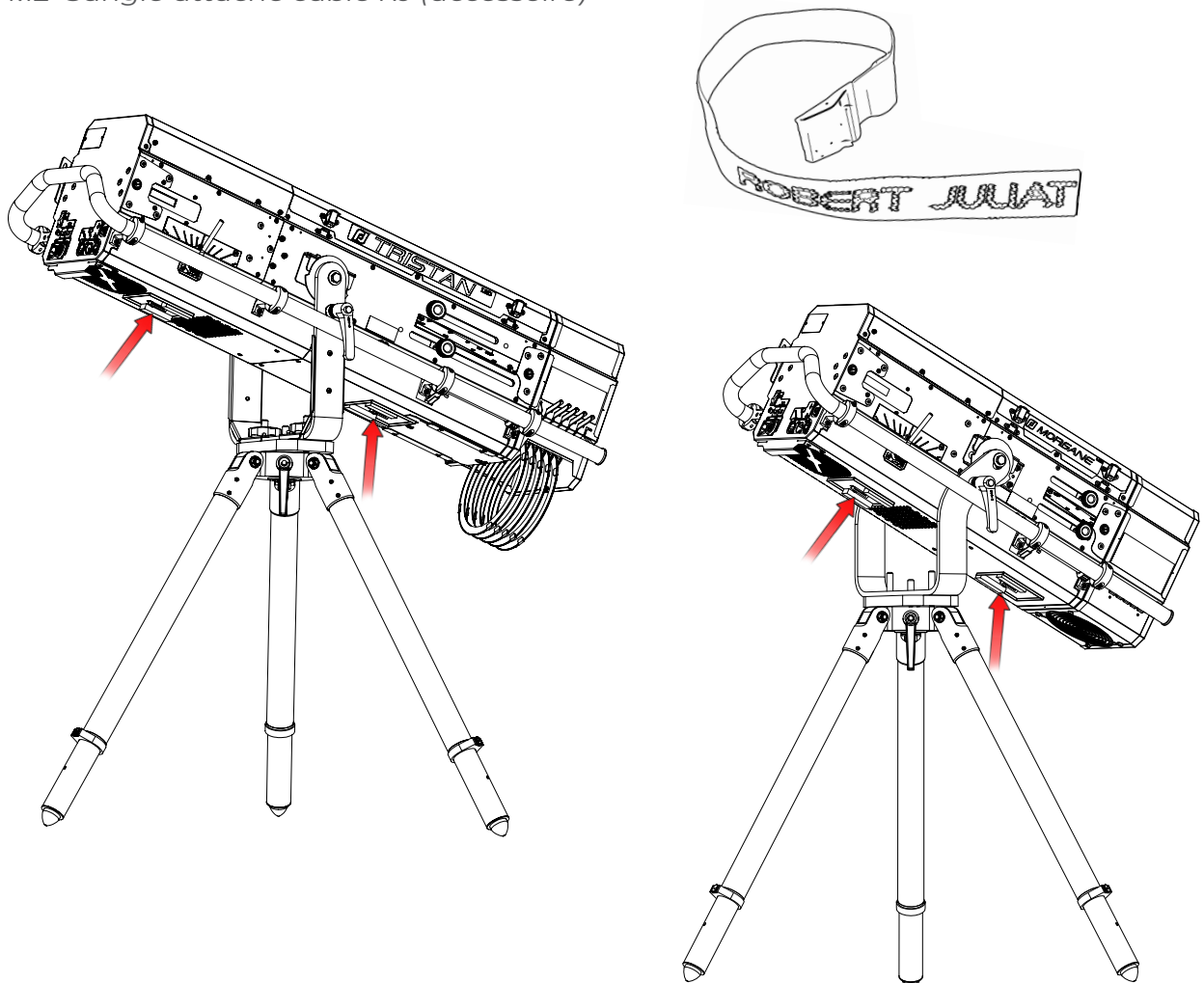

3.4.13 Guillotine horizontale Ø80mm

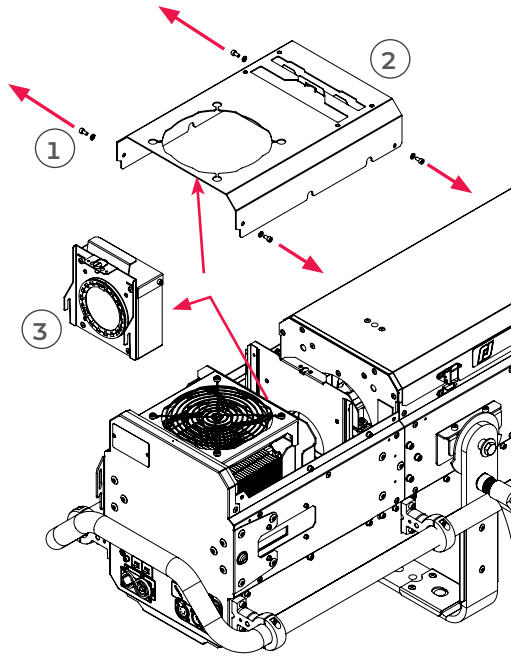
**Installation:**

Retirez le capot de la lanterne en dévissant les 4 vis : 1 → 2

Retirez le porte-lentille : 3

Placez la guillotine en place : 4

Remettez le porte-lentille en place : 5

Remontez le capot de la lanterne et serrez les vis : 6 → 7

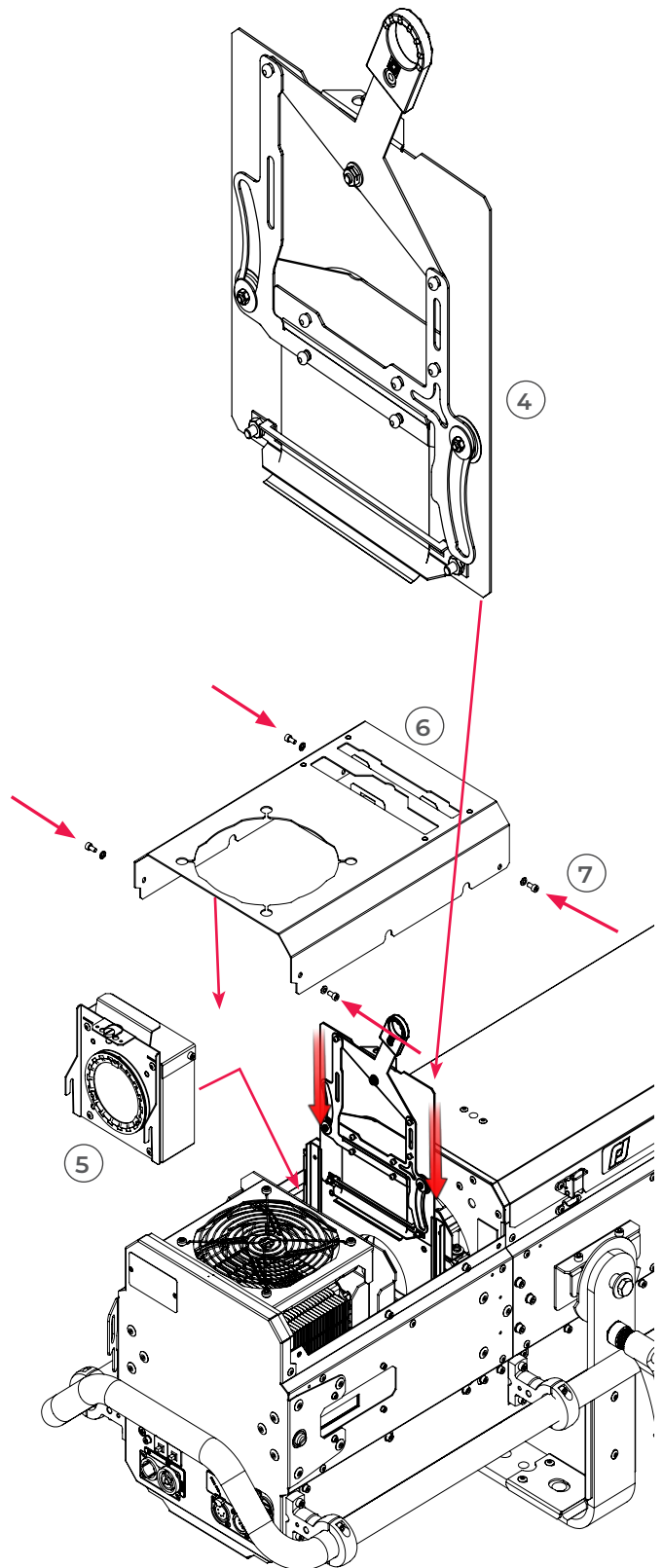

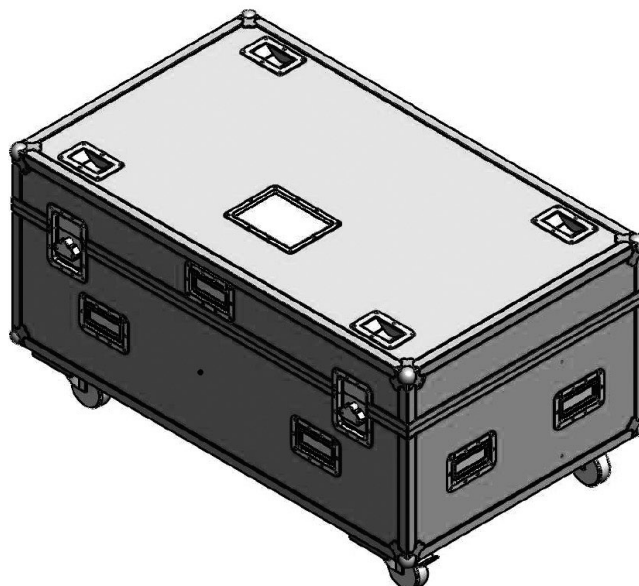

Vue latérale de l'intérieur

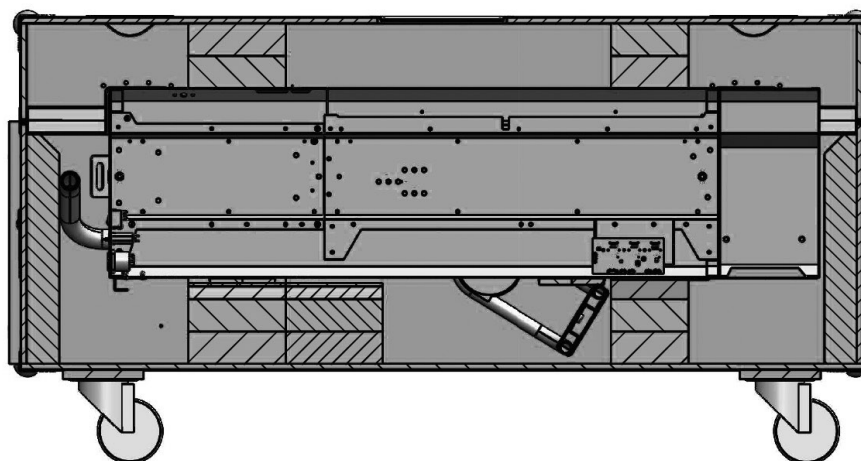

Vue de dessus de l'intérieur

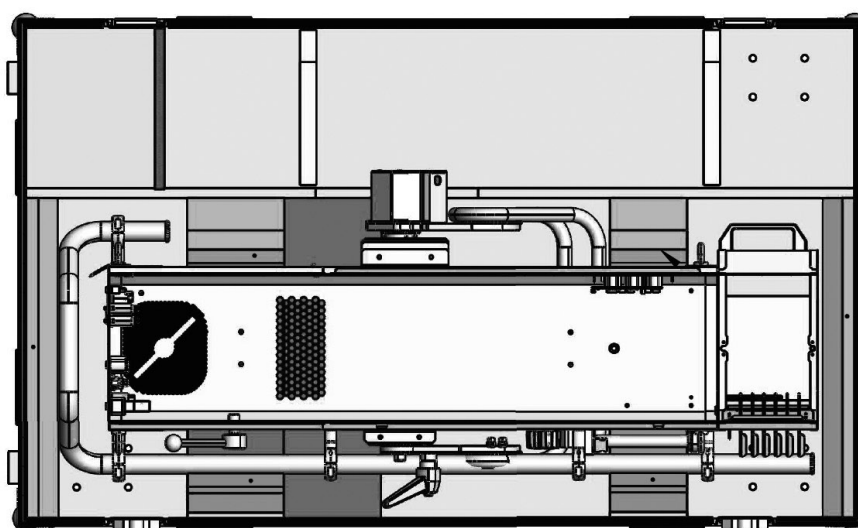

4.1 Intensité lumineuse

4.1.1 Etendue



4.1.2 Contrôle

Localement via mode Standalone mode (par défaut)
DMX non activé

→ Cf. 5.3 Home Values

Home Values par défaut :

- Dimmer @0
- Master dimmer @Full

A distance via protocoles DMX/Art-Net/sACN/DUAL

→ Sélection dans le menu :
DATA MODE / PROTOCOL

Ou

Et

Mode HTP (Highest Takes Precedence / Le plus élevé a la priorité):
Le flux lumineux est la valeur la plus élevée

→ Sélection dans le menu : SETUP / DIMMER / CONTROL / PATCH

Localement - Arrière

Inclus

Localement - Devant*

Inclus

Avec télécommandes

P1FE-R1

P1FE-L1

Accessoires optionnels

(*) Par défaut

Manuel Tristan 1189 & Morgane 1489

FR - 19 -

DN41241900-C

4.1.3 Paramètres

4.1.3.1 Résolution de la gradation - DMX uniquement

Résolution	Mode DMX
8 bits – 255 steps	1
16 bits – 65 535 steps	2, 3, 4

4.1.3.2 Courbe de gradation

→ Sélection dans le menu : SETUP / DIMMER / CURVE : LINEAR ou SQUARE

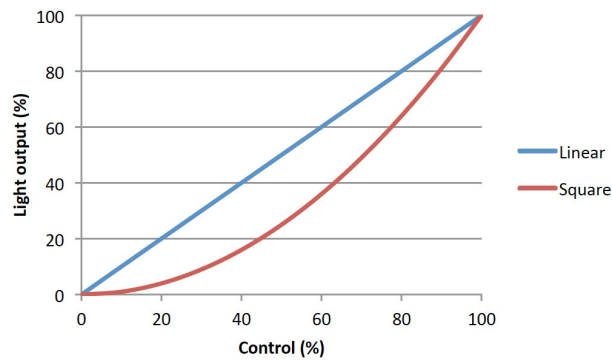

4.1.3.3 Commande Master

→ DMX Mode 3 & 4

Afin de permettre au pupitre de contrôler le poursuiveur, un canal DMX de contrôle principal peut être utilisé. Ce canal permet de fixer une valeur limite d'ouverture maximale de l'obturateur. En utilisant cette fonction, il est possible d'obtenir des fondus synchronisés avec plusieurs poursuites ou de donner des limites d'intensité (minimum et maximum) à l'opérateur. La commande Master est active uniquement si le DMX est détecté.

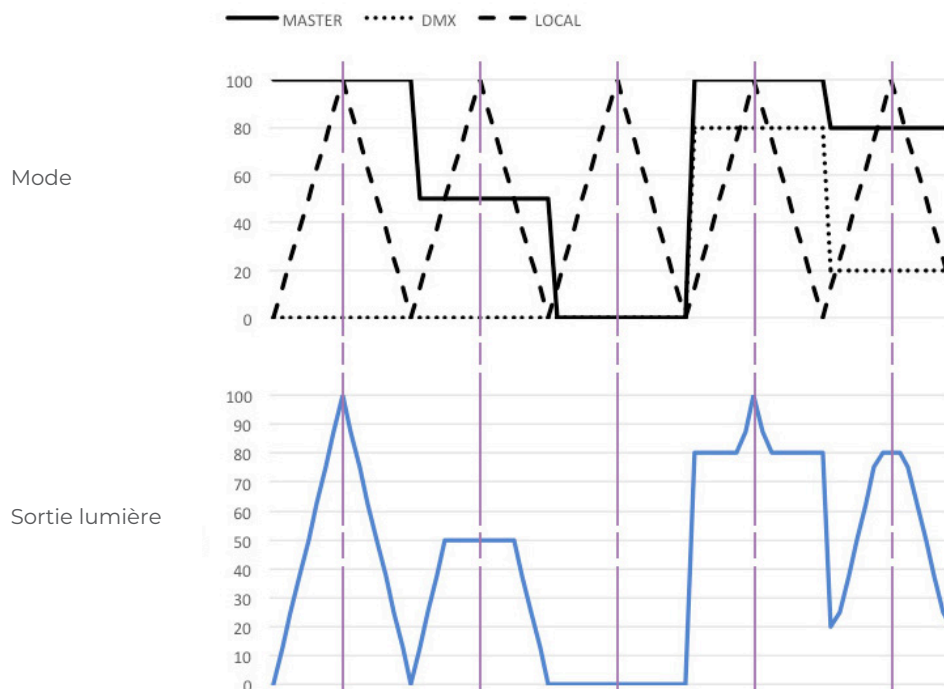

→ Sélection dans le menu : SETUP / DIMMER / MAX

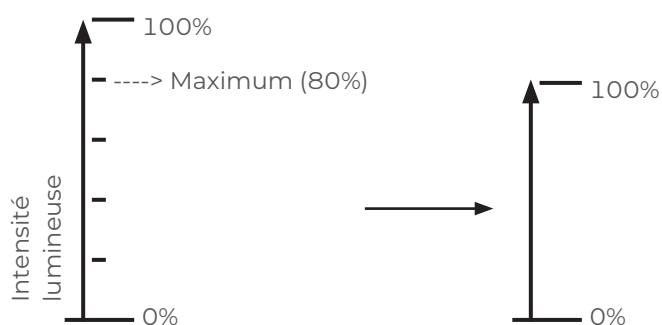

4.1.3.5 Dimming mode (mode gradation)

→ Sélection dans le menu : SETUP / DIMMER / DIMMING MODE

Mode	Résultat
Sans PWM	Sans scintillement, idéal pour des installations en studio TV, tournage
PWM 17 KHz	Bonne qualité de gradation (valeur par défaut)
PWM 3.2 KHz	Excellente qualité de gradation

4.2 Stroboscope

4.2.1 Etendue

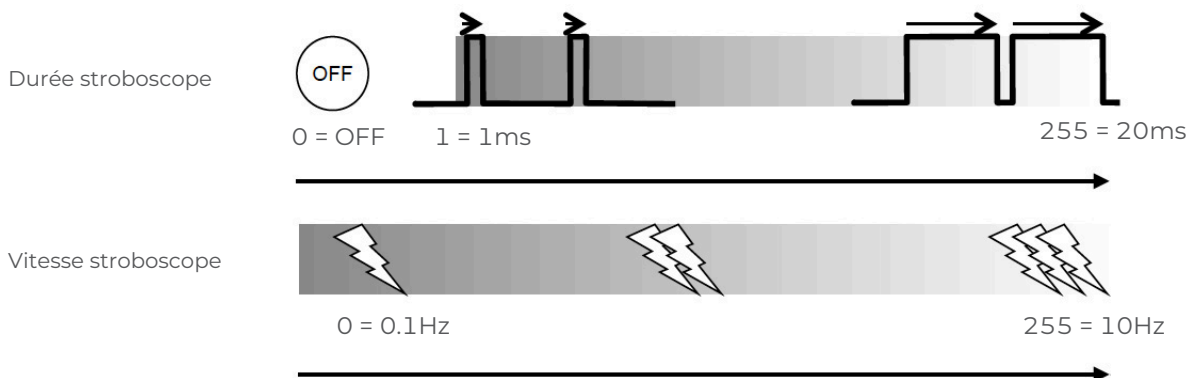

4.2.2 Contrôle

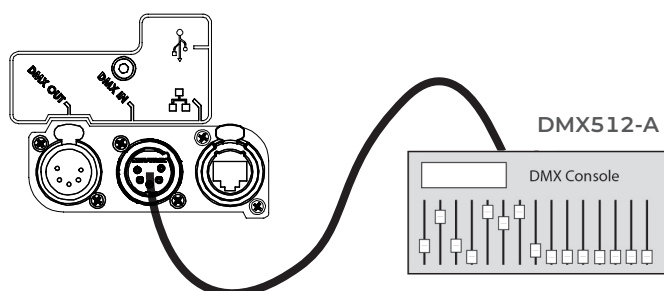

→ A distance via protocoles :
DMX512-A / Art-Net / sACN
Mode 2, 3 & 4

4.3 Temps de réponse

4.3.1 Etendue

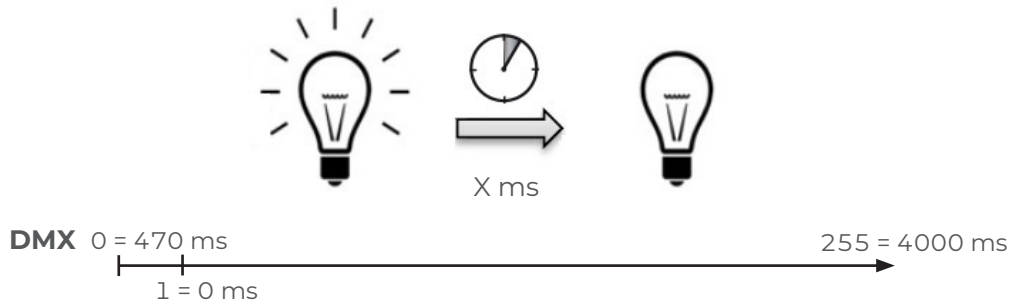

4.3.2 Contrôle

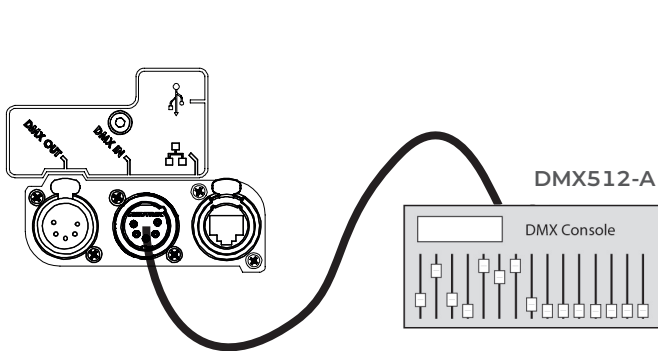

→ A distance via protocoles :
DMX512-A / Art-Net / sACN / Dual
Mode 2, 3 & 4

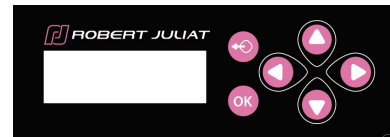

Mode	Vitesse
RAW	OFF (ÉTEINT)
SLOW	700 ms
MEDIUM	470 ms
FAST	350 ms
CUSTOM	0 - 4000 ms

→ STANDALONE
ou
protocoles DMX512-A / Art-Net / sACN / Dual
Mode 1
→ Sélection dans le menu :
SETUP / DIMMER / RESPONSE TIME
(ou HOME VALUE)

4.4 Réglage CCT (uniquement pour les versions blanches variables)

4.4.1 Etendue

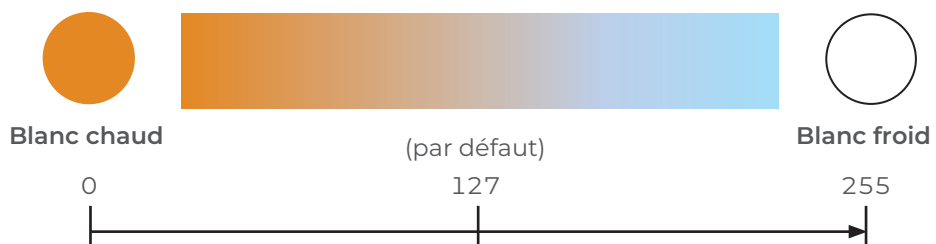

4.4.2 Contrôle

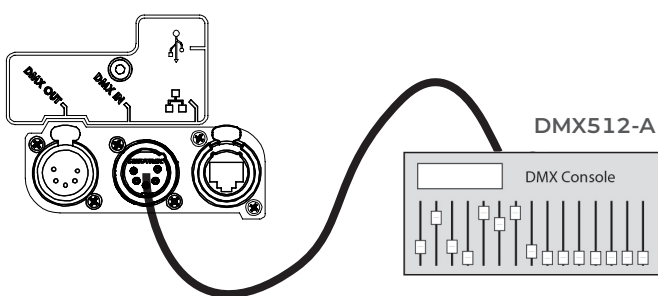

→ A distance via protocoles :
DMX512-A / Art-Net / sACN
Mode 4

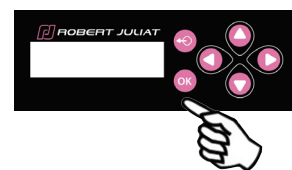

→ Locally via Standalone
mode
See 5.3 Home Values

4.5 Ajustement de la taille du faisceau

FR

4.5.1 Etendue

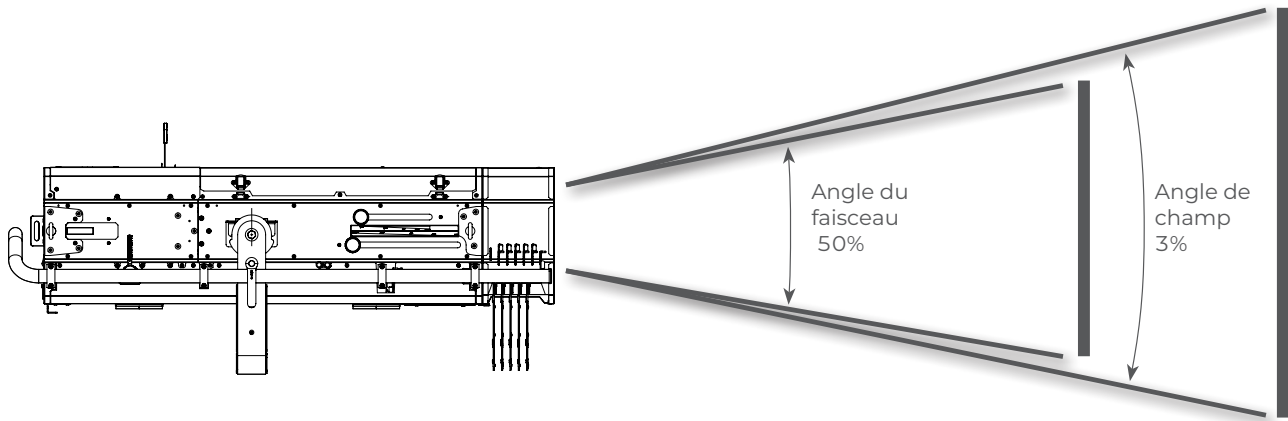

Modèle	Angles	Angle minimal	Angle maximal
TRISTAN 1189 & 1189C	Angle du faisceau	7,1°	13,6°
	Angle de champ	7,3°	14,7°
MORGANE 1489 & 1489C	Angle du faisceau	13,2°	20,7°
	Angle de champ	13,6°	22,2°

4.5.2 Contrôle

①
←
ZOOM

②
→
FOCUS



①
→
ZOOM

②
←
FOCUS

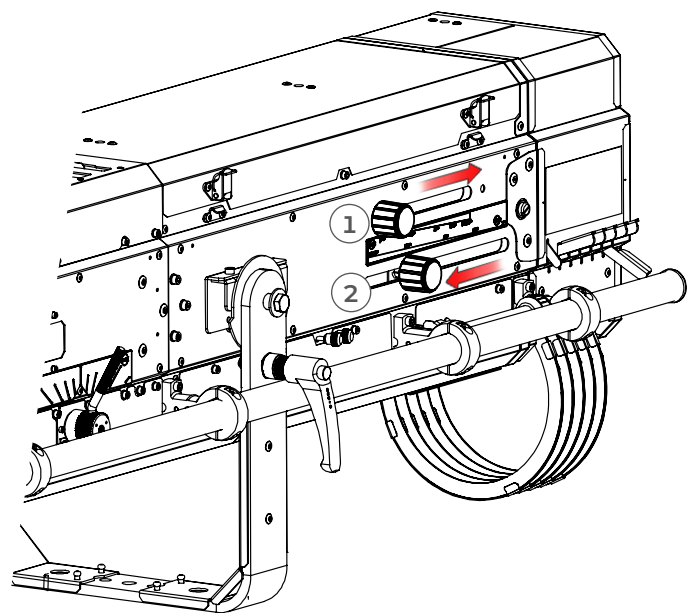
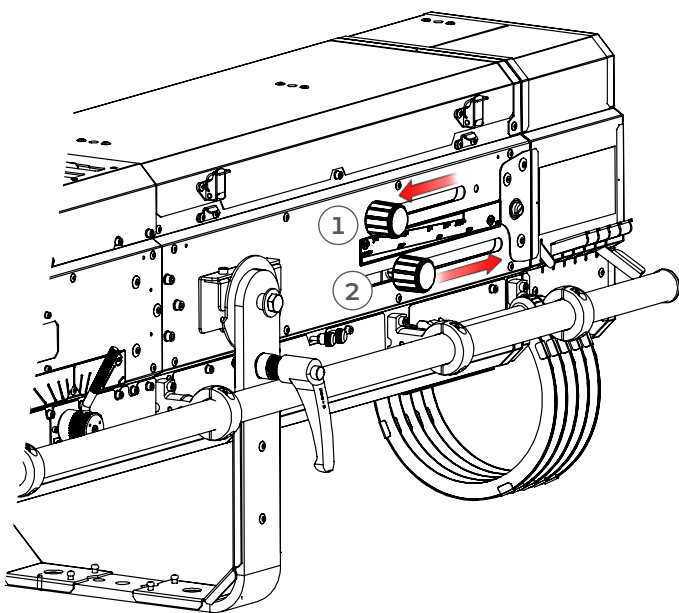
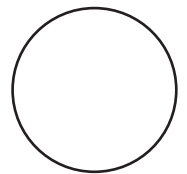

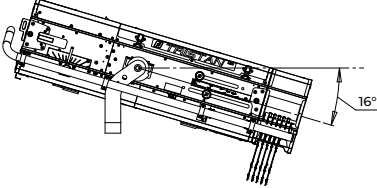
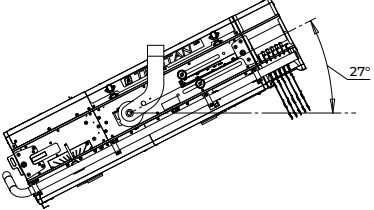
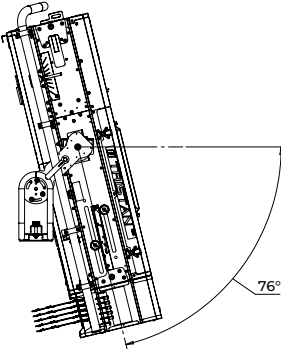
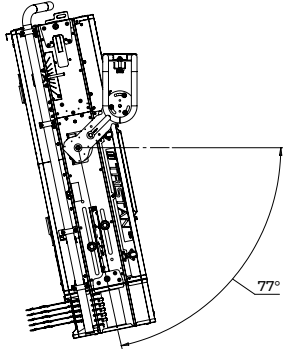
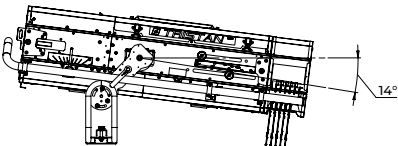
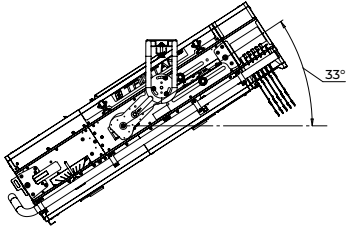
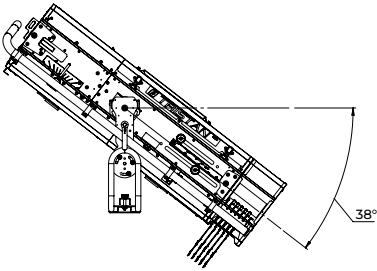
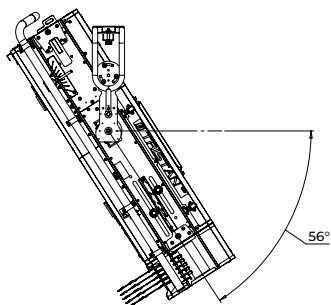
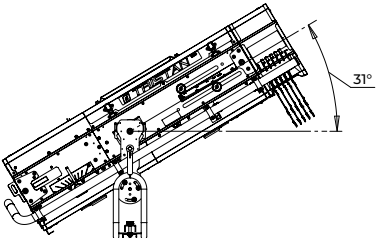
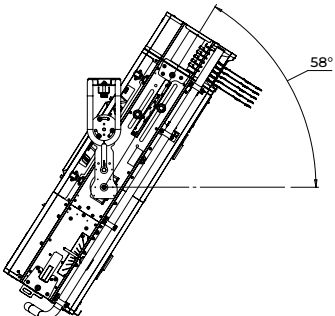
<p>Fourche coudée</p> <p>Inclinaison vers le haut</p>		
<p>Fourche renforcée orientable</p> <p>Position 1</p> <p>Inclinaison vers le bas</p>		
<p>Fourche renforcée orientable</p> <p>Position 1</p> <p>Inclinaison vers le haut</p>		
<p>Fourche renforcée orientable</p> <p>Position 5</p> <p>Inclinaison vers le bas</p>		
<p>Fourche renforcée orientable</p> <p>Position 5</p> <p>Inclinaison vers le haut</p>		

4.6.1 Etendue

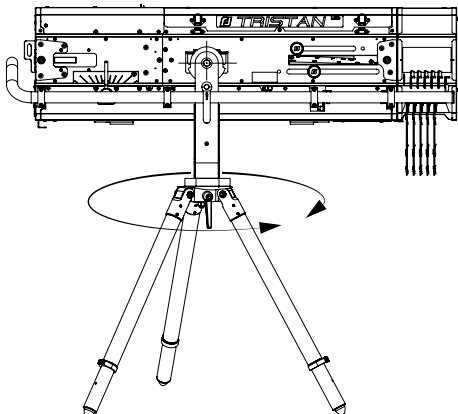
Fonction	Etendue
PAN 	0 → 360°

TILT					
Type de fourche	Tristan Berlioz	Morgane	TD Tilt Down	TU Tilt Up	Range
Fourche droite - position standard	●	◎	50°	50°	100°
Fourche droite - position haute	●	◎	50°	50°	100°
Fourche coudée - position standard	◎	●	68°	-16°	52°
Fourche coudée - position haute	◎	●	69°	27°	96°
Fourche renforcée orientable - position 1 (standard)	◎	◎	76°	-14°	62°
Fourche renforcée orientable - position 1 (haute)	◎	◎	77°	33°	110°
Fourche renforcée orientable - position 5 (standard)	◎	◎	38°	31°	69°
Fourche renforcée orientable - position 5 (haute)	◎	◎	56°	58°	114°

Options de fourche

● : inclus - ◎ : option

TD = Tilt Down (vers le bas)

TU = Tilt Up (vers le haut)

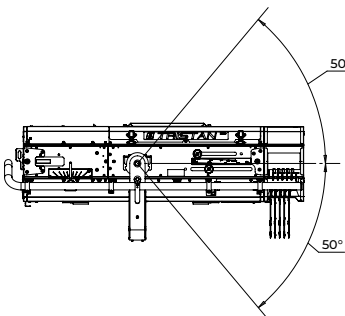
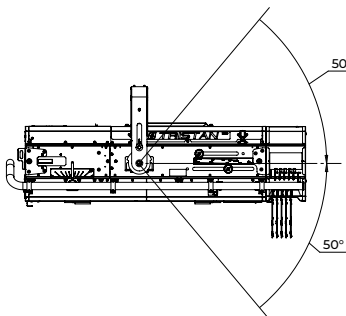
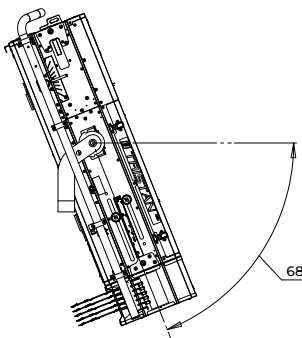
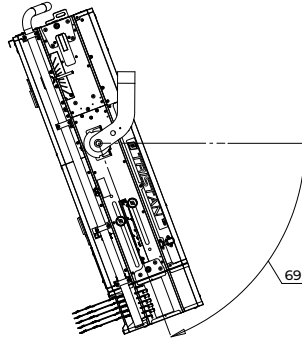
	Position = bas (standard)	Position = haute
Fourche droite		
Fourche coudée Tilt vers le bas		

4.6.2 Contrôle

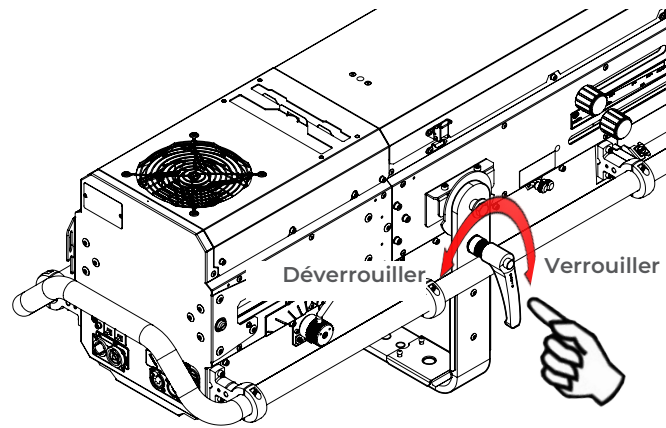

4.7 Iris

4.7.1 Etendue



4.7.2 Contrôle

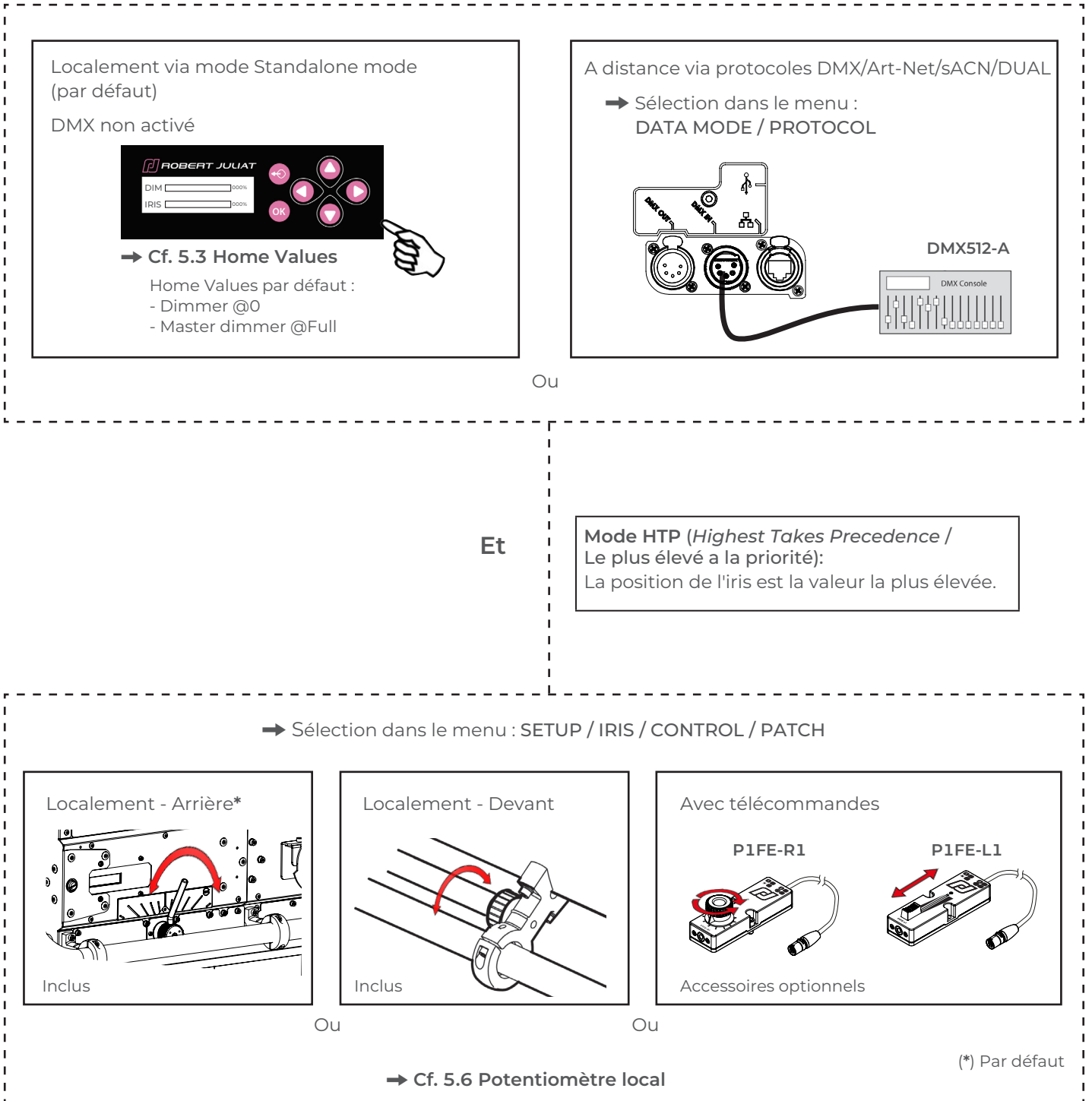

4.7.3.1 Mode iris

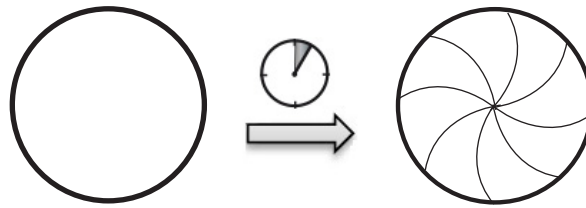

4 modes : Slow / Medium / Fast / Raw

Contrôle :

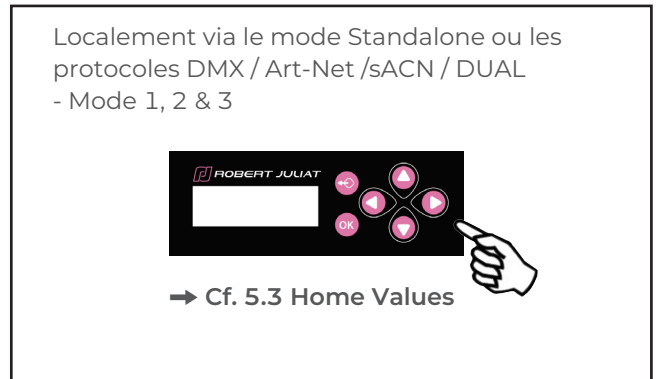
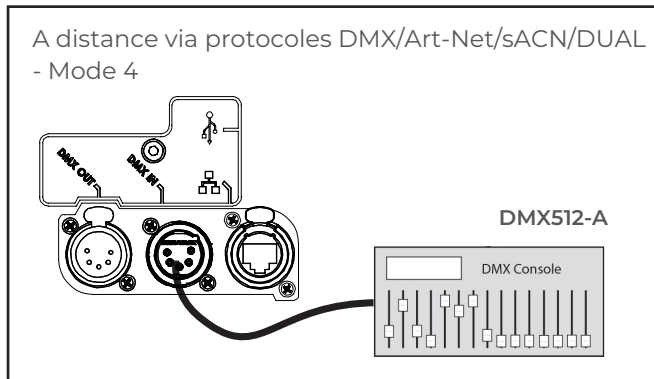

Ou

4.7.3.2 Iris max

→ Sélection dans le menu SETUP / IRIS / IRIS MAX

Valeur d'ouverture maximale de l'iris : 100% → 10%



4.7.3.3 Désactiver le mode local

→ Sélection dans le menu SETUP / IRIS / RESET / DISABLE IRIS

Ou canal "Control Mode"

IRIS LOCAL ON

IRIS LOCAL OFF

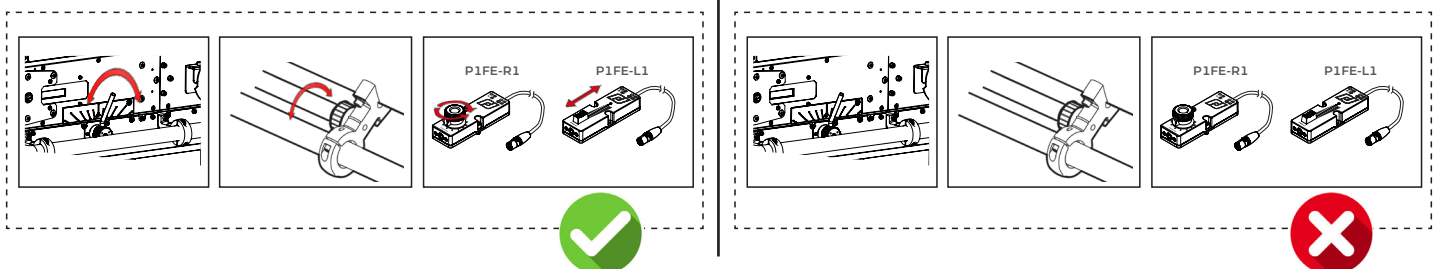

→ Sélection par les protocoles DMX / Art-Net /sACN / DUAL - Mode 2, 3 & 4

canal "Control Mode" (*Mode de contrôle*)

Ou

Sélection dans le menu SETUP / IRIS / RESET / RESET IRIS

4.8 Gobo

4.8.1 Etendue

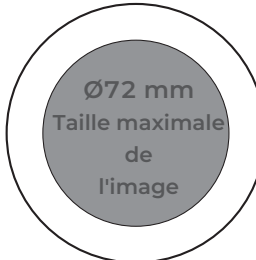
Type	Gobo standard - Taille A
Dimensions	<p>Ø100 mm</p>  <ul style="list-style-type: none"> • Métal • Verre
Installation	Cf. 3.4.3

4.8.2 Contrôle

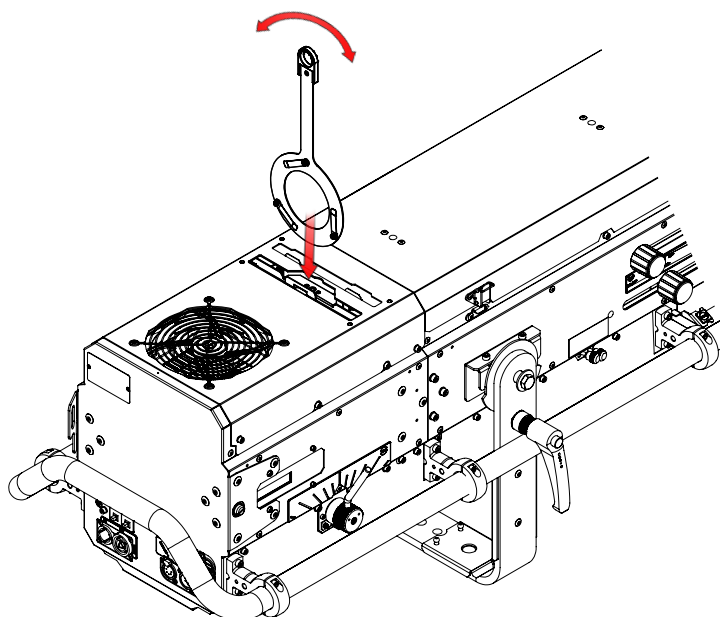

4.9 Couleur

4.9.1 Etendue

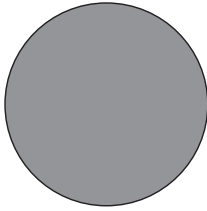
Type	Filtre à gel de couleur
Dimension	<p>Ø210 mm</p> 
Installation	<p>Cf. 3.4.1 & Cf. 3.4.2</p> <p>Placez les couleurs foncées à l'avant.</p>

4.9.2 Contrôle

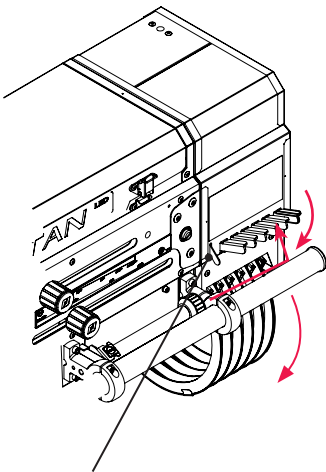

Déverrouiller = libérer les couleurs

TRISTAN

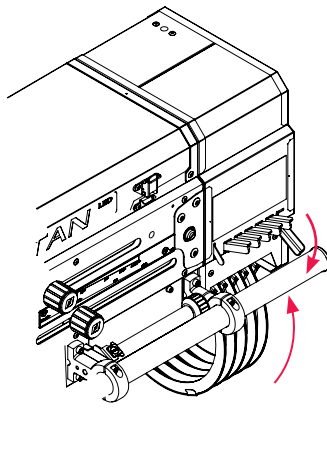

Couleur engagée

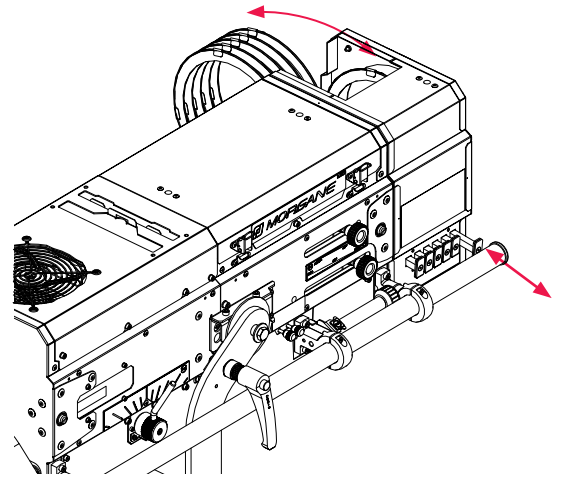

À tirettes

MORGANE

4.10 Filtre correcteur CTO & verre dépoli

4.10.1 Etendue

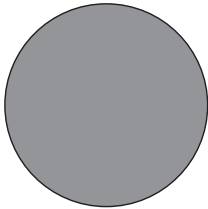
Type	Verre dépoli ou CTO
Dimension	Ø97 mm 
Installation	Cf. 3.4.4

4.10.2 Contrôle

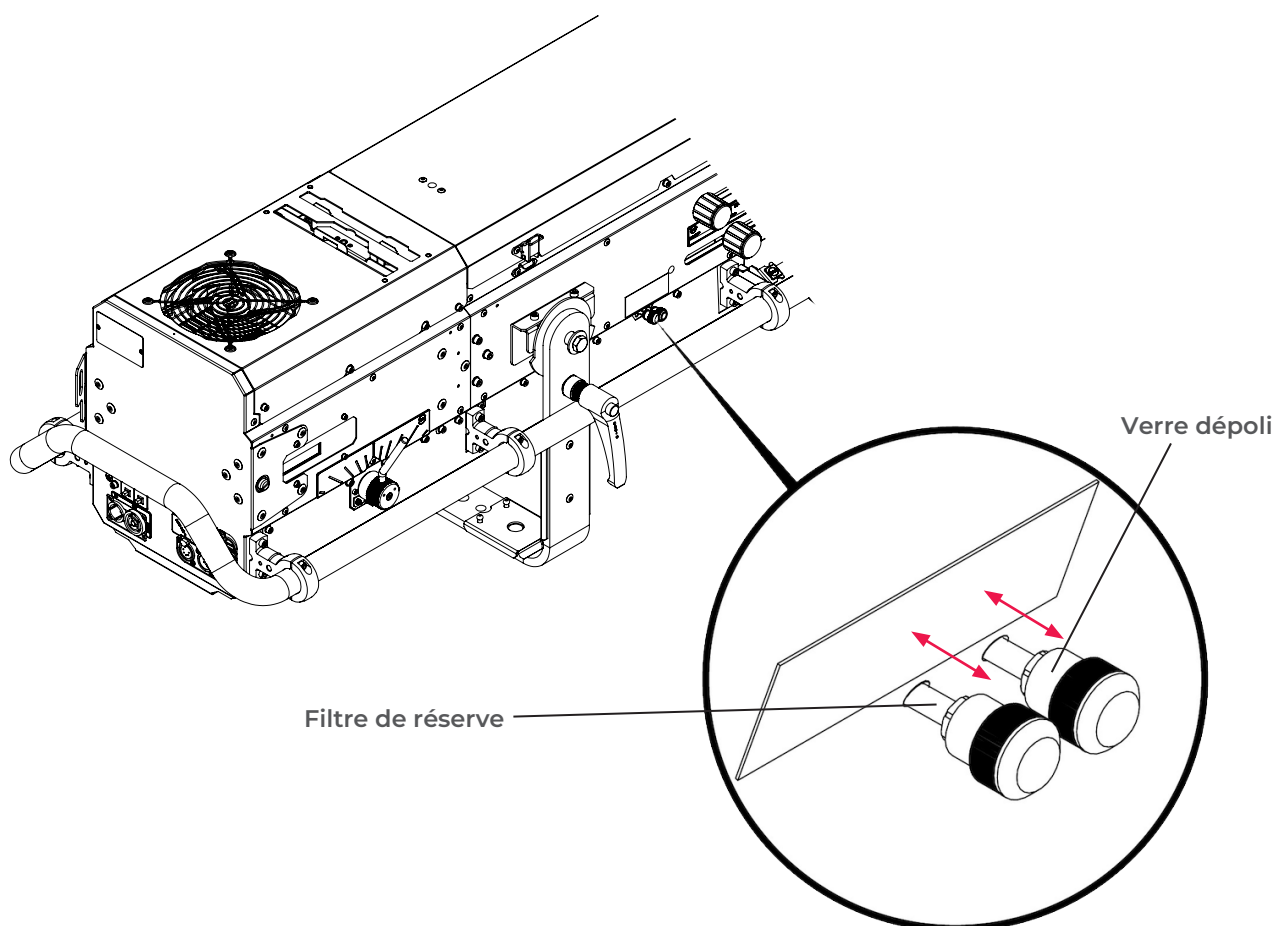

5.1 Panneau de contrôle

5.1.1 Afficheur

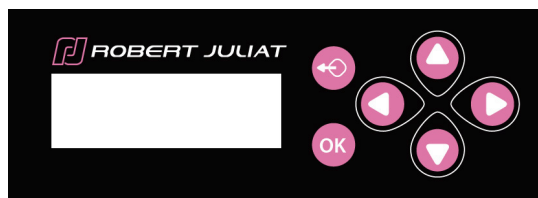

Fonction	
	Sortie du menu et/ou retour en arrière
	Appui long de 3 sec => Accès au mode Focus
	Sélection du menu et/ou validation
	Défilement des menus et/ou augmentation des valeurs sélectionnées
	Défilement des menus et/ou diminution des valeurs sélectionnées
	Défilement des menus et/ou augmentation des valeurs sélectionnées
	Défilement des menus et/ou diminution des valeurs sélectionnées

5.1.2 Affichage principal (home screen)

Affichage	Mode	Description
	Home	Affichage d'accueil
	 Appuyer x1	Affichage DMX (quand en mode DMX) ou R-DISPE1 connecté
	 Appuyer x1	Diagnostic
	 Appuyer x1	Informations sur les protocoles actifs

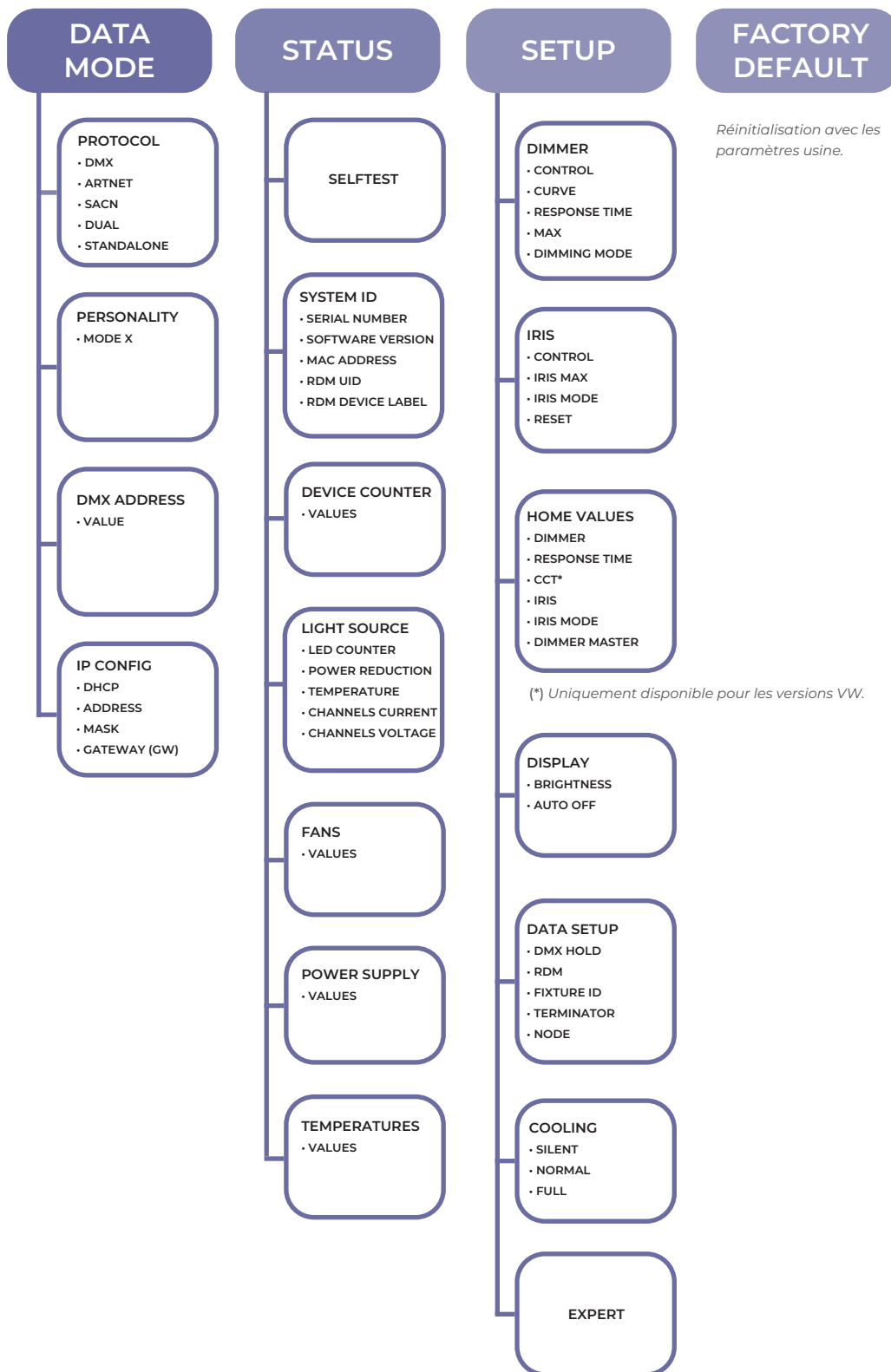

➔ Sélection dans menu : **SETUP / DISPLAY**

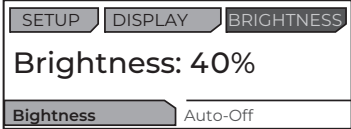
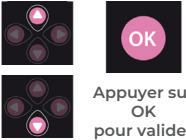
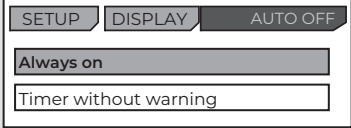
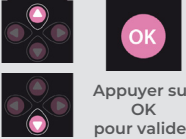
Affichage	Mode	Description
	<p>Bightness (Luminosité)</p>	<p>Réglage intensité de l'écran</p> <p>Pour modifier la valeur, Appuyer sur les touches :</p>  <p>Appuyer sur OK pour valider</p>
	<p>Auto-OFF</p>	<p>Pour que l'affichage principal (home screen) reste toujours allumé, sélectionner :</p> <p>Always ON AUTO OFF AUTO OFF</p> <p>ONLY WARNINGS (AVERTISSEMENTS UNIQUEMENT)</p>  <p>Appuyer sur OK pour valider</p> <p>Affichage principal ÉTEINT après 20 secondes</p>

5.2.1 Protocole

E1.11 - 2008, USITT DMX512-A

5.2.2 Configuration

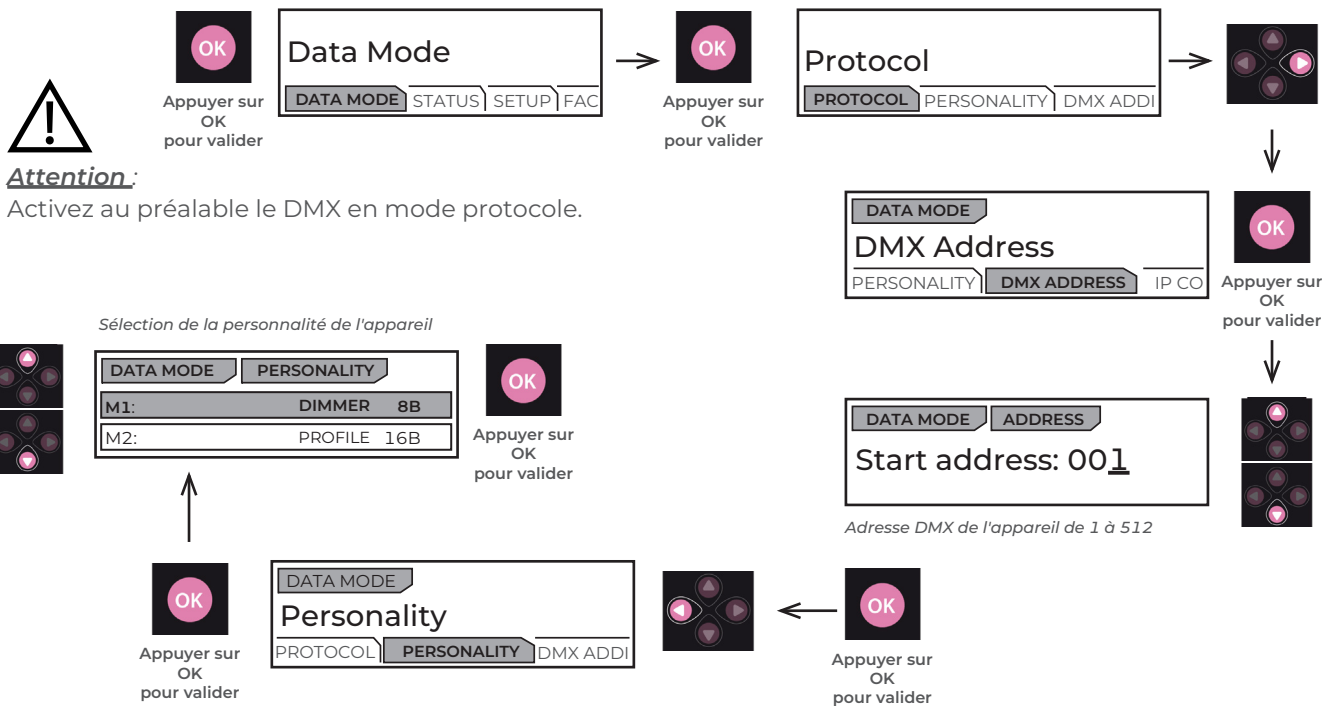
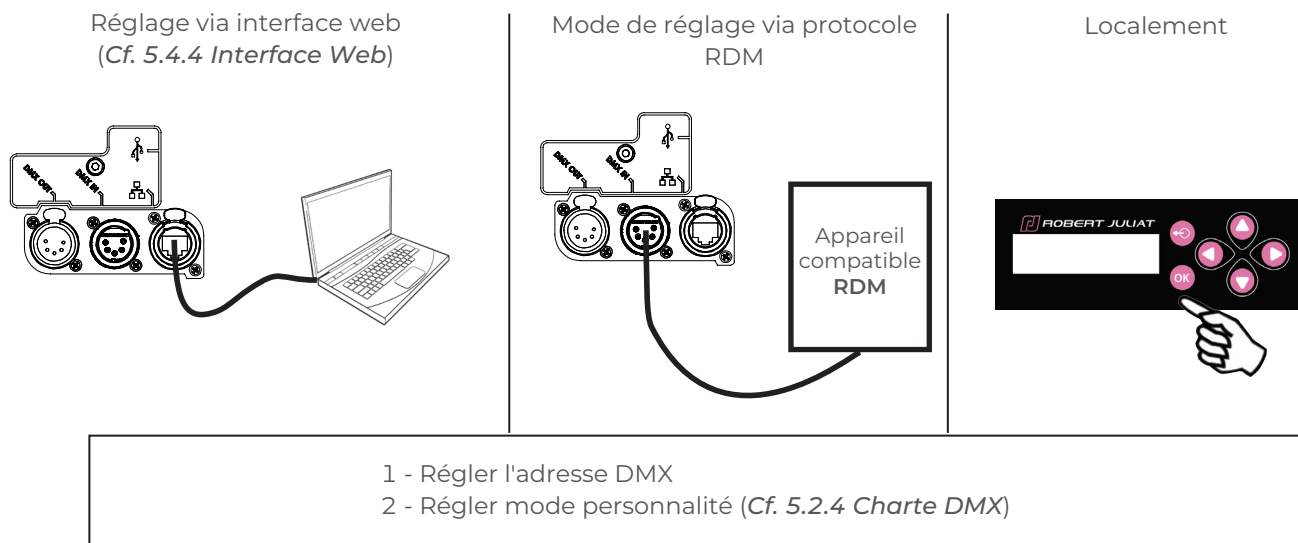

5.2.3 Parameters

5.2.3.1 DMX Hold

→ Sélection dans menu : **SETUP / Data Setup / DMX HOLD**

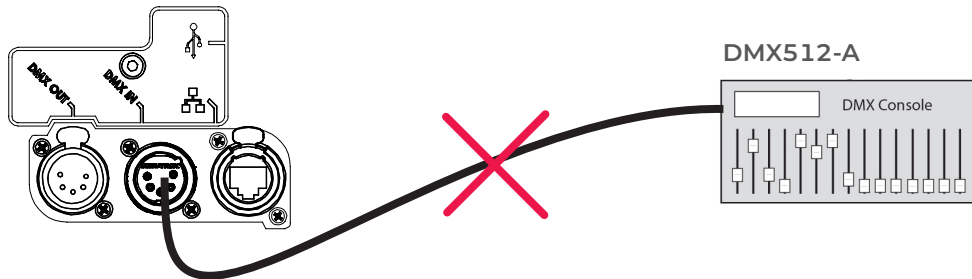

Si aucune donnée n'est détectée

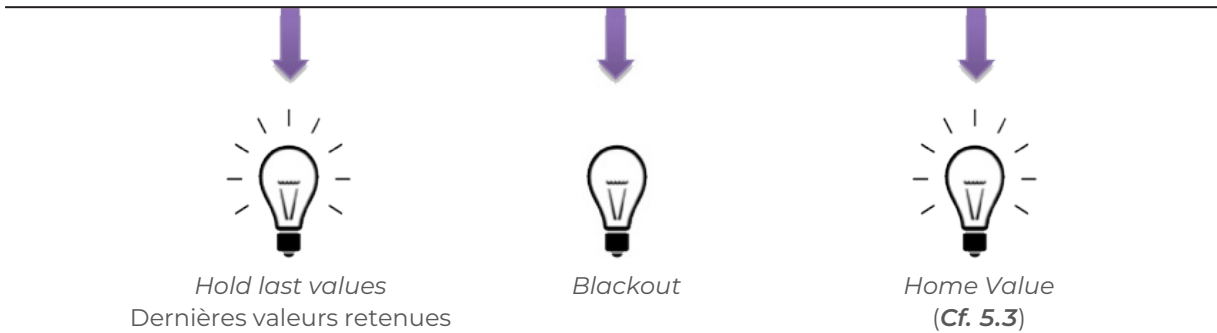

5.2.3.2 Fixture ID

→ Sélection dans menu : **SETUP / Data Setup / FIXTURE ID**

Fixture ID peut être défini via interface Web ou protocole RDM ou localement

Chaque unité peut être identifiée par un numéro d'identification du projecteur.
Une fois défini, le numéro d'identification du projecteur (Fixture ID) est affiché sur l'écran d'accueil.

Exemple : Installation avec 6 projecteurs						
Informations sur l'écran d'accueil (Home Screen)	ID1 @ 101	ID2 @ 123	ID3 @ 145	ID4 @ 167	ID5 @ 189	ID6 @ 211
Fixture ID	1	2	3	4	5	6
Adresse DMX	101	123	145	167	189	211

5.2.3.3 Terminator (Résistance de terminaison)

Mode: Auto

Une résistance de 120 Ω est automatiquement connectée pour terminer la ligne DMX, conformément à la norme RS485.

5.2.3.4 Node (Nœud réseau)

En mode sACN / ArtNet / Dual, il est possible de transmettre un signal DMX/RDM via le port DMX (sortie data).

La sélection s'effectue via le menu, l'interface Web ou le protocole RDM.

En mode Dual (sACN / ArtRDM), la fonction Node est automatiquement activée.

5.2.4 Charte DMX

5.2.4.1 Version blanc froid (CW)

DMX Channel	Dimmer 8B Mode 1	Profile 16B Mode 2	Followspot 16B Mode 3	Followspot 16B Iris Mode 4
1	Dimmer	Dimmer	Dimmer	Dimmer
2		Dimmer fine	Dimmer fine	Dimmer fine
3		Strobe duration	Master	Master
4		Strobe speed	Master fine	Master fine
5		Response time	Strobe duration	Strobe duration
6		Control mode	Strobe speed	Strobe speed
7			Response time	Response time
8			Control mode	Control mode
9				Iris
10				Iris mode

5.2.4.2 Version blanc variable (VW)

DMX Channel	Dimmer 8B Mode 1	Profile 16B Mode 2	Followspot 16B Mode 3	Followspot 16B CCT Iris Mode 4
1	Dimmer	Dimmer	Dimmer	Dimmer
2		Dimmer fine	Dimmer fine	Dimmer fine
3		Strobe duration	Master	Master
4		Strobe speed	Master fine	Master fine
5		Response time	Strobe duration	Strobe duration
6		Control mode	Strobe speed	Strobe speed
7			Response time	Response time
8			Control mode	Control mode
9				Iris
10				Iris mode
11				CCT
12				CCT fine

5.2.5 Plage de réglage DMX (range)

5.2.5.1 Strobe Duration (Durée stroboscope)

Gamme min	Gamme max	Fonction
0	0	Strobe OFF
1	255	Strobe ON - 1 ms → 20 ms

5.2.5.2 Strobe Speed (Vitesse stroboscope)

Gamme min	Gamme max	Fonction
0	255	Frequency: 0,1 Hz → 10 Hz

5.2.5.3 Response Time (Temps de réponse)

Gamme min	Gamme max	Fonction
0	0	470 ms (medium)
1	255	Response time: 0 s → 4 s

5.2.5.4 Control Mode (Mode de contrôle)*

Gamme min	Gamme max	Fonction
0	0	-
1	10	RDM OFF
11	20	RDM ON
21	30	Fixture Reset
31	40	Dimmer Curve Linear
41	50	Dimmer Curve Square
51	60	Not used
61	70	Not used
71	80	Not used
81	90	Not used
91	100	Not used
101	110	Cooling mode: Silent
111	120	Cooling mode: Normal
121	130	Cooling mode: Full power
161	170	Iris local off
171	180	Iris local on
181	190	Motor reset
131	255	Not used

(*) Fonction activée après 5 secondes – Retour à zéro pour activer seconde fonction.

5.2.5.5 Iris

Gamme min	Gamme max	Fonction
0	0	Iris open
0	255	Open → Closed
255	255	Iris closed

5.2.5.6 Mode iris

Gamme min	Gamme max	Fonction
0	9	Fast
10	19	Medium
20	29	Slow
30	39	Raw
40	255	Not used (= Fast)

5.2.5.7 CCT

Gamme min	Gamme max	Fonction
0	0	Warm white
0	255	Warm White <----> Cool White
127	127	Max output
255	255	Cool white

5.2.6.1 Protocole

ANSI E1.20 – 2010 / ANSI E1.37 - 1

Pour plus d'informations sur le protocole RDM : <http://www.rdmprotocol.org>

5.2.6.2 Fonctions

PID	Description	Standard	Get	Set	Queued_Message	Ack_Timer	VERSION 5.00
Network Management							
00 01	DISCOVERY_UNIQUE_BRANCH	E1.20					✓
00 02	DISCOVERY_MUTE	E1.20		✓			✓
00 03	DISCOVERY_UNMUTE	E1.20		✓			✓
00 15	COMMUNICATION_STATUS	E1.20	✓	✓			✓
Status Collection							
00 20	QUEUED_MESSAGE	E1.20	✓				✓
00 30	STATUS_MESSAGES	E1.20	✓				✓
00 31	STATUS_ID_DESCRIPTION	E1.20	✓				✓
00 32	CLEAR_STATUS_ID	E1.20		✓			✓
00 33	QUEUED_MESSAGE_SENSOR_SUBSCRIBE	E1.20-2023	✓	✓			
RDM Information							
00 50	SUPPORTED_PARAMETERS	E1.20	✓				✓
00 51	PARAMETER_DESCRIPTION	E1.20	✓				✓
Product Information							
00 60	DEVICE_INFO	E1.20	✓			✓	✓
00 70	PRODUCT_DETAIL_ID_LIST	E1.20	✓				✓
00 80	DEVICE_MODEL_DESCRIPTION	E1.20	✓				✓
00 81	MANUFACTURER_LABEL	E1.20	✓				✓
00 82	DEVICE_LABEL	E1.20	✓	✓	✓	✓	✓
00 90	FACTORY_DEFAULTS	E1.20	✓	✓		✓	✓
00 C0	SOFTWARE_VERSION_LABEL	E1.20	✓			✓	✓
00 C2	BOOT_SOFTWARE_VERSION_LABEL	E1.20	✓				✓
DMX512 Setup							
00 E0	DMX512_PERSONALITY	E1.20	✓	✓	✓	✓	✓
00 E1	DMX512_PERSONALITY_DESCRIPTION	E1.20	✓				✓
00 F0	DMX512_STARTING_ADDRESS	E1.20	✓	✓	✓	✓	✓
01 20	SLOT_INFO	E1.20	✓				✓
01 21	SLOT_DESCRIPTION	E1.20	✓				✓
Sensors							
02 00	SENSOR_DEFINITION	E1.20	✓				✓
02 01	SENSOR_VALUE	E1.20	✓				✓
Dimmer Settings							
03 40	DIMMER_INFO	E1.37-1	✓				✓
03 42	MAXIMUM_LEVEL	E1.37-1	✓	✓	✓	✓	✓
03 43	CURVE	E1.37-1	✓	✓	✓	✓	✓
03 44	CURVE_DESCRIPTION	E1.37-1	✓				✓
03 45	OUTPUT_RESPONSE_TIME	E1.37-1	✓	✓	✓	✓	✓
03 46	OUTPUT_RESPONSE_TIME_DESCRIPTION	E1.37-1	✓				✓
03 47	MODULATION_FREQUENCY	E1.37-1	✓	✓	✓	✓	✓
03 48	MODULATION_FREQUENCY_DESCRIPTION	E1.37-1	✓				✓
Power / Lamp Settings							
04 00	DEVICE_HOURS	E1.20	✓				✓
04 01	LAMP_HOURS	E1.20	✓	✓			✓
Display Settings							
05 01	DISPLAY_LEVEL	E1.20	✓	✓	✓	✓	✓

PID	Description	Standard	Get	Set	Queued_Message	Ack_Timer	SULLY
							5.00
Control							
10	00	IDENTIFY_DEVICE	E1.20	✓	✓	✓	✓
10	01	RESET_DEVICE	E1.20		✓	✓	✓
10	20	PERFORM_SELFTEST	E1.20	✓	✓	✓	✓
10	21	SELF_TEST_DESCRIPTION	E1.20				✓
RDMnet Management							
07	00	LIST_INTERFACES	E1.37-2	✓			✓
07	01	INTERFACE_LABEL	E1.37-2	✓			✓
07	02	INTERFACE_HARDWARE_ADRESS_TYPE1	E1.37-2	✓			✓
07	03	IPV4_DHCP_MODE	E1.37-2	✓	✓	✓	✓
07	05	IPV4_CURRENT_ADDRESS	E1.37-2	✓		✓	✓
07	06	IPV4_STATIC_ADDRESS	E1.37-2	✓	✓		✓
07	09	INTERFACE_APPLY_CONFIGURATION	E1.37-2		✓		✓
07	0A	IPV4_DEFAULT_ROUTE	E1.37-2	✓	✓	✓	✓
07	0B	DNS_IPV4_NAME_SERVER	E1.37-2	✓	✓	✓	✓
PID Manufacturer							
85	58	SELFTEST_RESULT	E1.20	✓			✓
85	59	CURRENT_IP_ADDRESS	E1.20	✓		✓	✓
85	5A	CURRENT_NETMASK	E1.20	✓		✓	✓
85	5B	CURRENT_DRIVER_STATUS	E1.20	✓		✓	✓
85	5C	CUSTOM_RESPONSE_TIME_DESCRIPTION	E1.20	✓			✓
85	5D	CUSTOM_RESPONSE_TIME_VALUE	E1.20	✓	✓	✓	✓
85	60	DATA_MODE_DESCRIPTION	E1.20	✓			✓
85	61	DATA_MODE_VALUE	E1.20	✓	✓	✓	✓
85	62	STANDALONE_VALUE_DESCRIPTION	E1.20	✓			✓
85	63	STANDALONE_VALUE	E1.20	✓	✓	✓	✓
85	64	SACN_UNIVERSE_VALUE_DESCRIPTION	E1.20	✓			✓
85	65	SACN_UNIVERSE_VALUE	E1.20	✓	✓	✓	✓
85	66	ARTNET_UNIVERSE_VALUE_DESCRIPTION	E1.20	✓			✓
85	67	ARTNET_UNIVERSE_VALUE	E1.20	✓	✓	✓	✓
85	68	SERIAL_DESCRIPTION	E1.20	✓			✓
85	69	SERIAL	E1.20	✓	✓	✓	✓
85	6A	DMX_HOLD_DESCRIPTION	E1.20	✓			✓
85	6B	DMX_HOLD	E1.20	✓	✓	✓	✓
85	6C	COMMAND_LOCK_DESCRIPTION	E1.20	✓			✓
85	6D	COMMAND_LOCK_VALUE	E1.20	✓	✓	✓	✓
85	6E	DRIVER_CALIBRATE_DESCRIPTION	E1.20	✓			✓
85	6F	DRIVER_CALIBRATE_VALUE	E1.20	✓	✓	✓	✓
85	70	NODE_DESCRIPTION	E1.20	✓			✓
85	71	NODE_VALUE	E1.20	✓	✓	✓	✓
85	72	TERMINATOR_DESCRIPTION	E1.20	✓			✓
85	73	TERMINATOR	E1.20	✓	✓	✓	✓
85	74	DMX_ERROR_COUNTER_DESCRIPTION	E1.20	✓			✓
85	75	DMX_ERROR_COUNTER	E1.20	✓	✓	✓	✓

5.3 Home values (Valeurs d'accueil)

Les "Valeurs d'accueil" ou "Homes values" représentent une sélection de valeurs saisies manuellement dans l'appareil via le clavier afin de restituer un état défini.

Ces Home values peuvent être renseignées dans les modes suivants :

Version blanc froid (CW)

Paramètres / modes de commande	DMX - Dimmer mode Mode 1	DMX - Profile mode Mode 2	Followspot 16B Mode 3	Followspot 16B Iris Mode 4	Standalone*
Dimmer	DMX	DMX	DMX	DMX	HOME VALUE
Response time	HOME VALUE	DMX	DMX	DMX	HOME VALUE
Iris	HOME VALUE	HOME VALUE	HOME VALUE	DMX	HOME VALUE
Iris Mode	HOME VALUE	HOME VALUE	HOME VALUE	DMX	HOME VALUE
Dimmer Master	HOME VALUE	HOME VALUE	DMX	DMX	HOME VALUE

Version blanc variable (VW)

Paramètres / modes de commande	DMX - Dimmer mode Mode 1	DMX - Profile mode Mode 2	Followspot 16B Mode 3	Followspot 16B CCT Iris Mode 4	Standalone*
Dimmer	DMX	DMX	DMX	DMX	HOME VALUE
Response time	HOME VALUE	DMX	DMX	DMX	HOME VALUE
CCT	HOME VALUE	HOME VALUE	HOME VALUE	DMX	HOME VALUE
Iris	HOME VALUE	HOME VALUE	HOME VALUE	DMX	HOME VALUE
Iris Mode	HOME VALUE	HOME VALUE	HOME VALUE	DMX	HOME VALUE
Dimmer Master	HOME VALUE	HOME VALUE	DMX	DMX	HOME VALUE

Si la fonction n'est pas contrôlée par DMX, la valeur Home value est automatiquement activée.



Mode HTP entre DMX, local et VALEURS HOME VALUES

(*) Défini un mode de fonctionnement autonome, dans les cas suivants :

- En valeurs par défaut en cas d'utilisation sans data. Data mode → Protocol → Standalone
- En valeurs de référence suite à une perte de signal data. Set up → Data set up → DMX hold → Standalone

5.4 Réseau

Notre pile réseau est capable de gérer en même temps plusieurs flux de protocoles.

Protocole toujours disponible :

- Page web pour configurer les paramètres - Cf. 5.4.4
- LLRP (Low Level Recovery Protocol) pour la configuration réseau IP - Cf. 5.4.5

Protocole dédié à l'éclairage à sélectionner :

- Art-Net V4 - Cf. 5.4.1
- sACN - Cf. 5.4.2
- Dual: Sacn + Art-RDM (signal de données DMX512 + RDM) - Cf. 5.4.3

À partir de juillet 2024, les équipements Robert Juliat basés sur la plateforme RJ LED2 sont configurés comme suit :

- DHCP (**D**ynamic **H**ost **C**onfiguration **P**rotocol - **RFC1531**) ON (activé)
→ <https://www.rfc-editor.org/rfc/rfc1531>
- Zeroconf (**Z**ero-**C**onfiguration **N**etworking – **IPv4LL/APIPA – RFC3927**) ON (activé)
→ <https://www.rfc-editor.org/rfc/rfc3927>

Adressage des paramètres IP - Cf. 5.1.2

Par défaut :

- Au démarrage de l'appareil l'adresse IP est 000.000.000.000 avec un masque de subnet 000.000.000.000
- Après connection au réseau l'appareil attend l'affectation d'une adresse IP et d'un mask de sous réseau par le serveur DHCP.
- En cas d'absence de serveur DHCP une adresse IP avec son masque de sous réseau est automatiquement attribués de façon unique.

IP : 169.254.XXX.XXX Mask : 255.255.0.0

La plupart des ordinateurs personnels sont configurés avec DHCP et Zeroconf activé, l'adresse IP est donc de type 169.254.X.X avec un masque de sous-réseau 255.255.0.0.

Lorsque connecté à un appareil Robert Juliat, étant donné que la plage d'adresses IP/masque est dans la même classe, la communication réseau fonctionne.

Il a été jugé plus simple d'adopter cette configuration pour les techniciens non informaticiens.

IP Statique :

Il est possible de configurer une adresse IP statique, mais vous devez choisir une adresse IP unique avec le bon masque de sous-réseau.

La configuration se fait soit par la Page Web, RDM, LLRP, Art-Net ou localement.

Adresse IP par défaut :

Lorsque le mode DHCP est OFF et qu'aucune adresse IP statique n'a été sélectionné l'appareil par défaut démarre avec une adresse IP de Classe A soit 2.XXX.XXX.XXX avec un masque de sous-réseau 255.0.0.0.

On retrouve cette adresse sur une étiquette près de la plaque signalétique ou alors en pressant sur la flèche droite du clavier.

Paramètres par défaut :

DHCP = OFF

Address = 2.XXX.XXX.XXX

Mask = 255.0.0.0

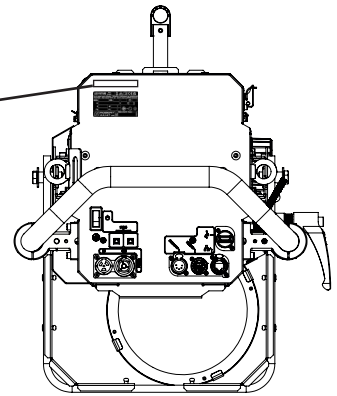

Changer l'adresse IP d'un ordinateur de contrôle :

- L'adresse IP et le masque de sous-réseau du projecteur et de l'ordinateur doivent se trouver sur la même classe de réseau.
- L'adresse IP de l'ordinateur doit être différente
- Se référer à l'assistance de votre système d'exploitation pour modifier les paramètres IPV4

Changer son adresse IP sous Windows

➔ <https://support.microsoft.com/fr-fr/windows/modifier-les-param%C3%A8tres-tcp-ip-bd0a07af-15f5-cd6a-363f-ca2b6f391ace>

Changer son adresse IP sous MAC

➔ <https://support.apple.com/fr-fr/guide/mac-help/mh14129/mac>

Exemple pour une utilisation avec l'adresse IP par défaut du projecteur :

1 - Adresse IP de l'ordinateur : 2.2.2.2

2 - Masque de sous-réseaux de l'ordinateur : 255.0.0.0

5.4.1.1 Protocole

Artistic Licence Art-Net v4.

Pour plus d'informations sur le protocole Art-Net : <http://art-net.org.uk/>

5.4.1.2 Configuration

Réglage via interface web
(Cf. 5.4.4 Interface Web)

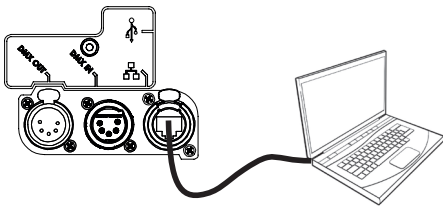

Mode de réglage via protocole
RDM

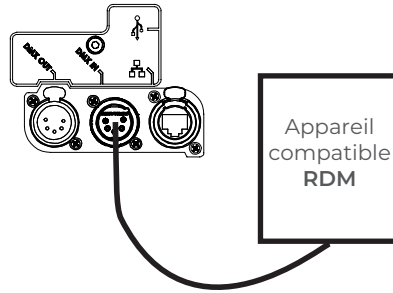

Localement

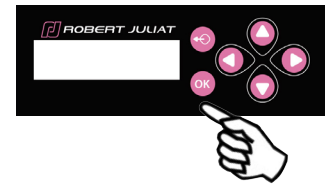

- 1 - Si besoin, changer les réglages IP
- 2 - Régler l'univers du mode Art-Net
- 3 - Régler l'adresse DMX
- 4 - Régler mode personnalité (Cf. 5.2.4 Charte DMX)



Attention:
(*) Activer Art-Net dans le mode protocole au préalable.

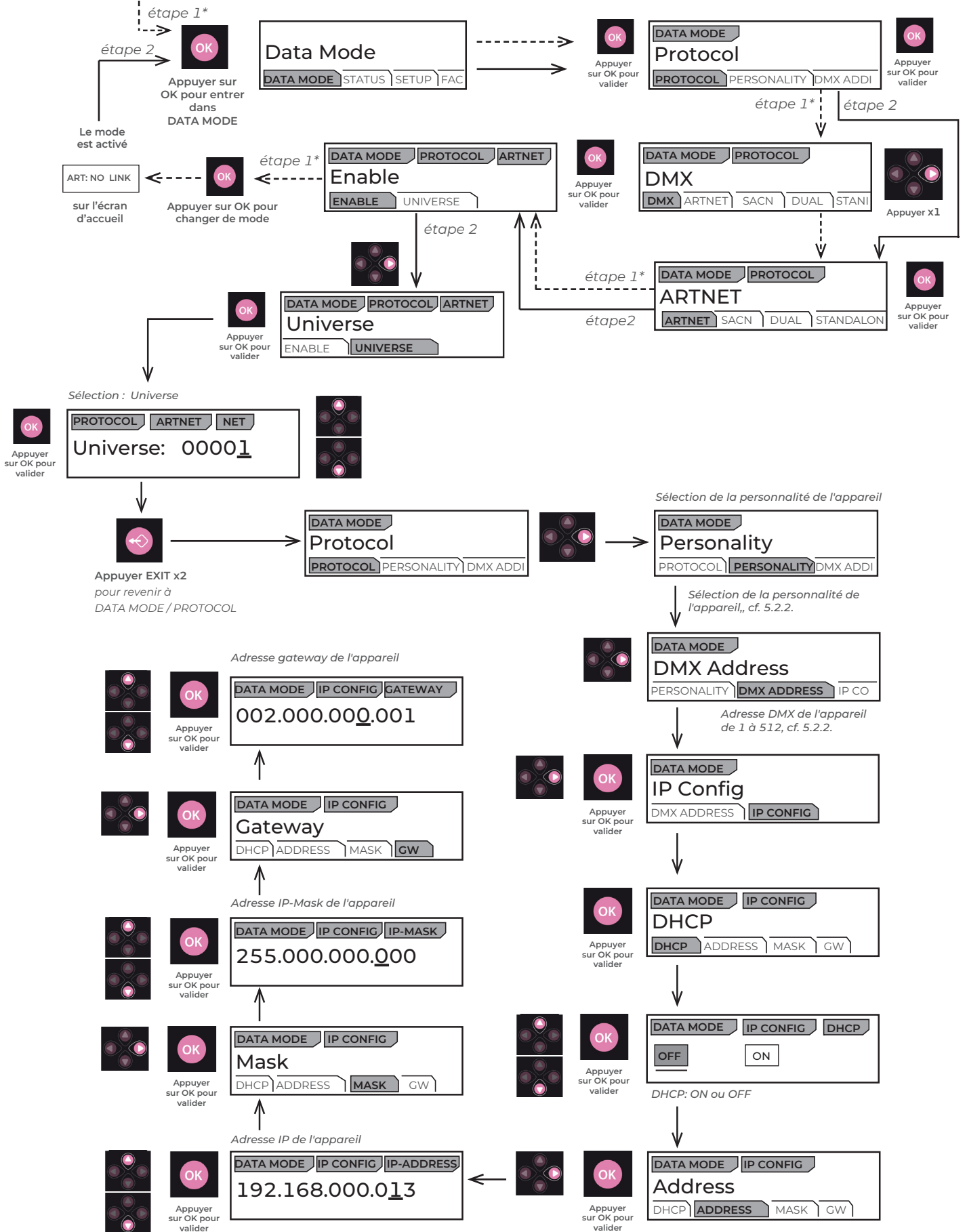

5.4.2.1 Protocole

ANSI E1.31 – 2009 sACN (Streaming-ACN)

5.4.2.2 Configuration

Réglage via interface web
(Cf. 5.4.4 Interface Web)

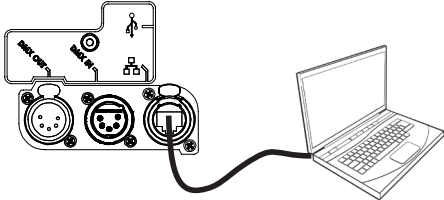

Mode de réglage via protocole
RDM

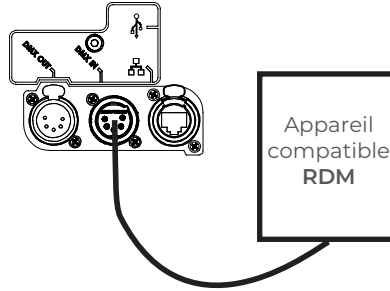

Localement

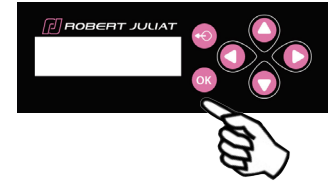

- 1 - Si besoin, changer les réglages IP
- 2 - Régler l'univers du mode sACN
- 3 - Régler l'adresse DMX
- 4 - Régler mode personnalité (Cf. 5.2.4 Charte DMX)

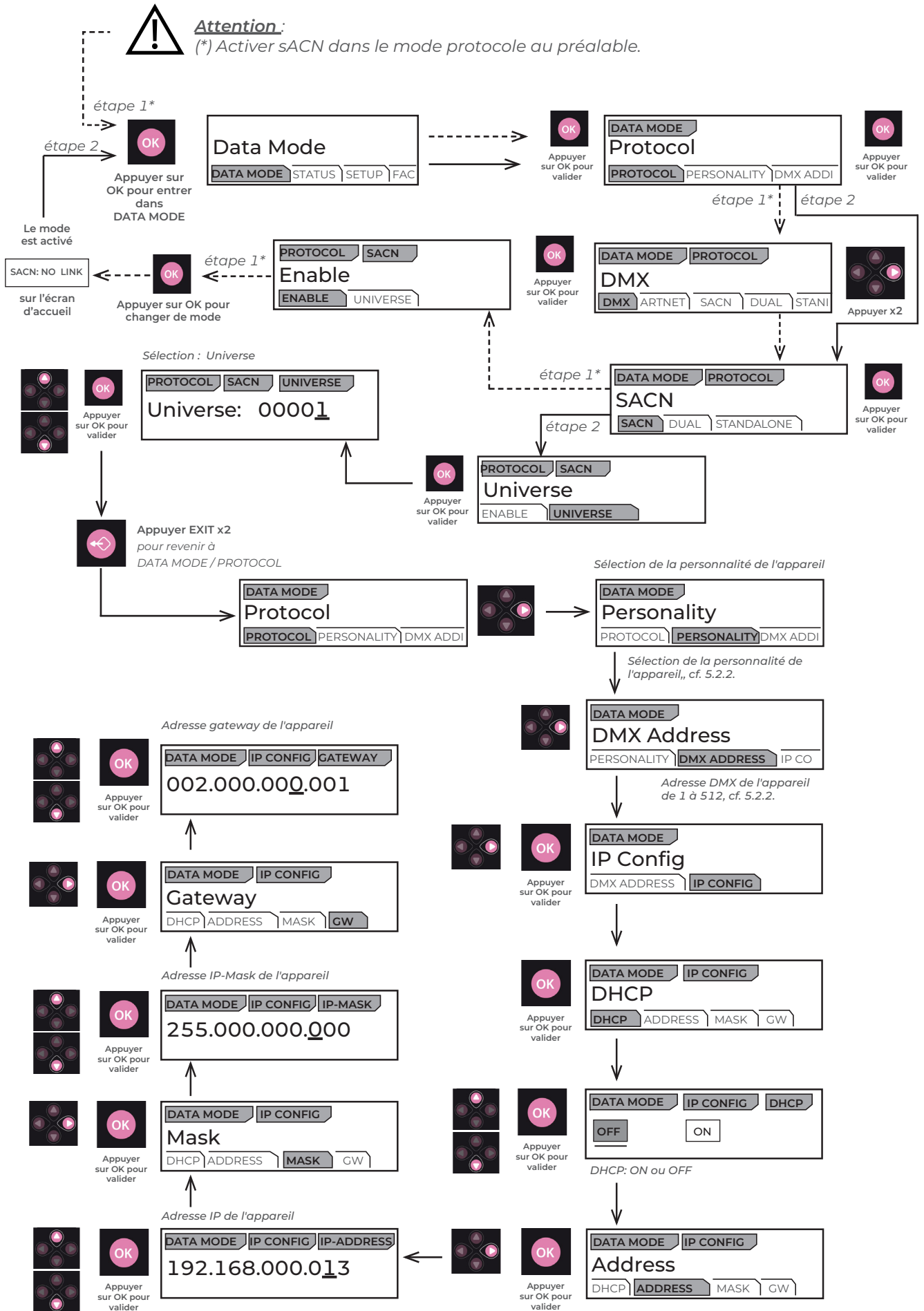

5.4.3.1 Protocole

Mode Dual : Disponible uniquement sur un réseau Ethernet

Il permet d'envoyer un signal DMX 512 à travers un flux de données sACN et en même temps d'utiliser un flux de données Artnet/ArtRdm pour contrôler, régler et surveiller l'équipement via RDM.

Ce mode peut être réglé par l'interface Web, RDM ou le panneau de contrôle local.

5.4.3.2 Configuration

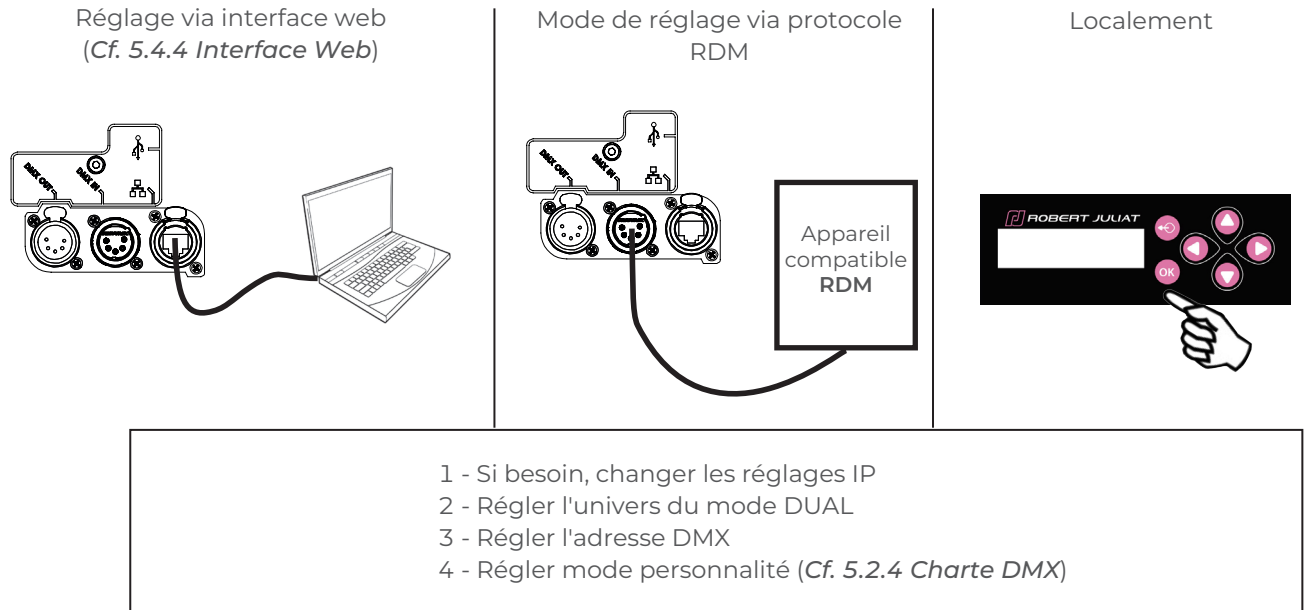

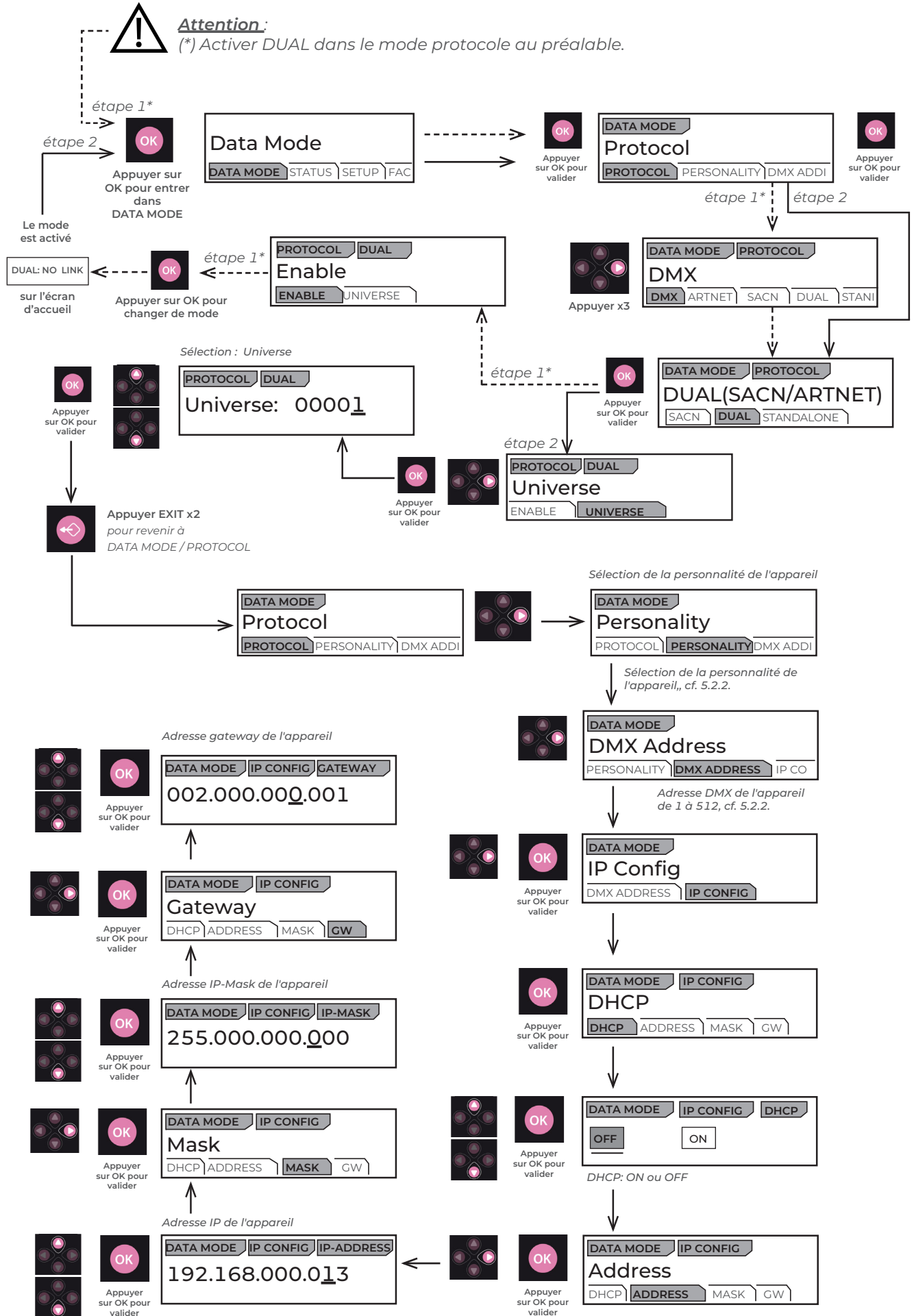

5.4.4.1 Contrôle

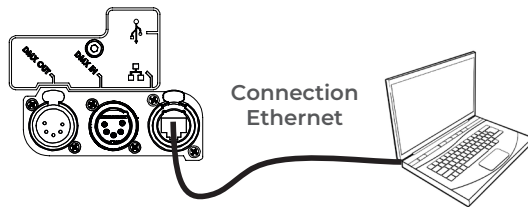

Le projecteur doit être connecté à un réseau compatible ou directement relié à un ordinateur avec un câble Ethernet RJ45.

Adressage IP du projecteur **Cf. 5.4 Réseau**

5.4.4.2 Connexion à l'interface web



- 1 - Ouvrir un navigateur web (Microsoft Edge, Firefox, Apple Safari...)
- 2 - Entrer l'adresse IP du projecteur dans la barre d'adresse de votre navigateur
 - "OOX" se lit "X".
 - Ne tapez jamais de zéro (0) devant les chiffres XX ou X (**Cf. 5.4**)
- 3 - La page HOME va apparaître, tous les paramètres peuvent maintenant être consultés et modifiés

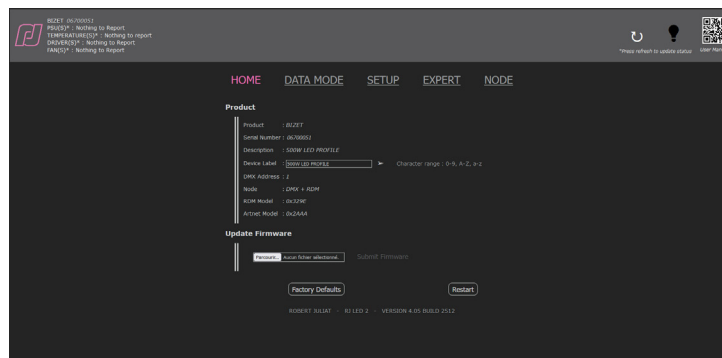

Page : HOME

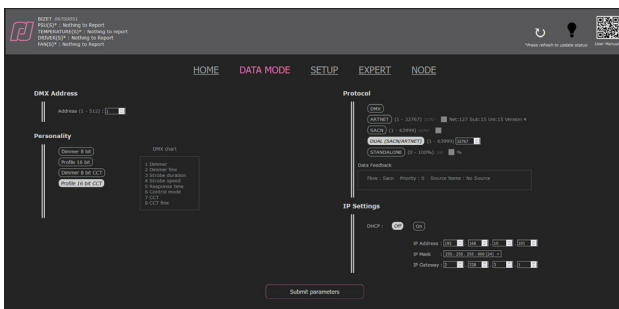

Page : DATA MODE

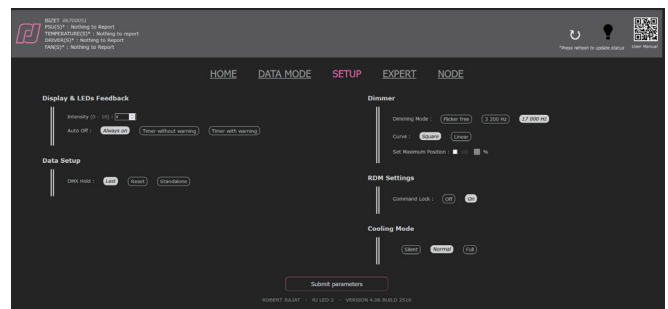

Page : SETUP

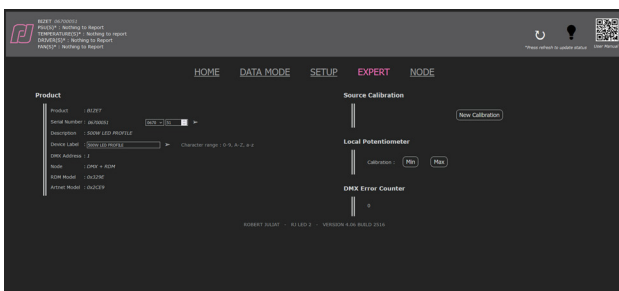

Page : EXPERT, protégée par mot de passe (1280).

(*) UID : RDM Unique Identifier

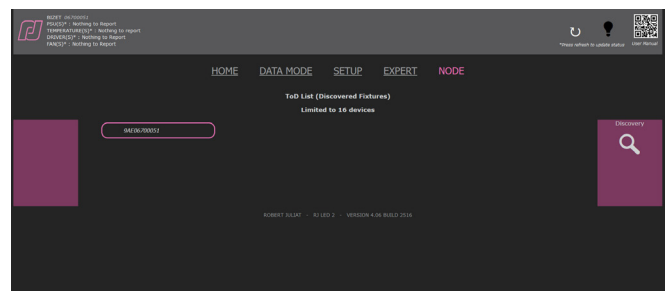

Page : NODE

Liste des UID* des appareils découverts par RDM sur la liaison DMX OUT. Le premier UID est celui du projecteur.

5.4.5 LLRP (Low-Level Reader Protocol)

LLRP est un protocole multicast faisant partie de la norme ESTA E1.33 - RDMnet qui permet une configuration IP basique.

LLRP peut être utilisé pour la configuration initiale des équipements en réseau. Il fournit un mécanisme de bas niveau pour découvrir et configurer les paramètres des appareils du réseau. Ces paramètres incluent la configuration IP et les réglages de base de RDMnet.

UNE SOLUTION POUR UNE CONFIGURATION IP INCORRECTE OU INCONNUE

Les problèmes de connectivité réseau sont souvent causés par des adresses réseau mal configurées ; les masques de sous-réseau mal configurés sont le problème le plus fréquent.

LLRP utilise deux adresses IP multicast qui permettent à la communication d'avoir lieu, même lorsque toute autre communication réseau a échoué.

Les adresses multicast ne sont pas affectées par un masque de sous-réseau mal configuré. C'est la solution idéale pour résoudre les mauvaises configurations réseau.

En résumé, LLRP permet de retrouver très facilement l'adressage IP des appareils connectés et compatible LLRP sur votre réseau.

Tous les équipements Robert Juliat basés sur la plateforme RJ LED2 offrent la fonctionnalité LLRP.

Deux logiciels de gestion LLRP sont disponibles gratuitement :

- DMXworkshop de Wayne Howell de Singularity (UK) : <https://singularity-uk.com/product/dmx-workshop/>

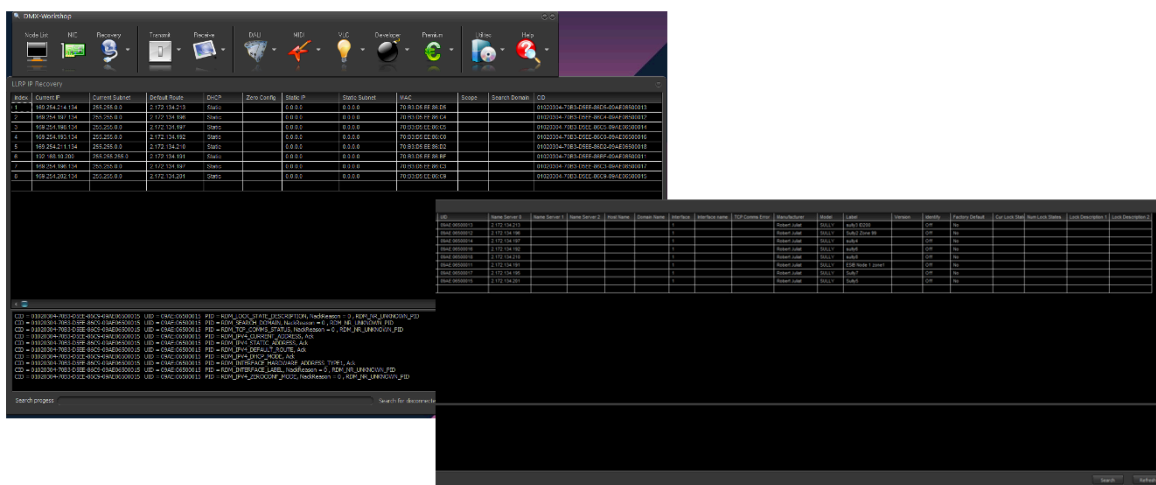

- CLU/Netron from Obsidian : <https://obsidiancontrol.com/netron-clu>

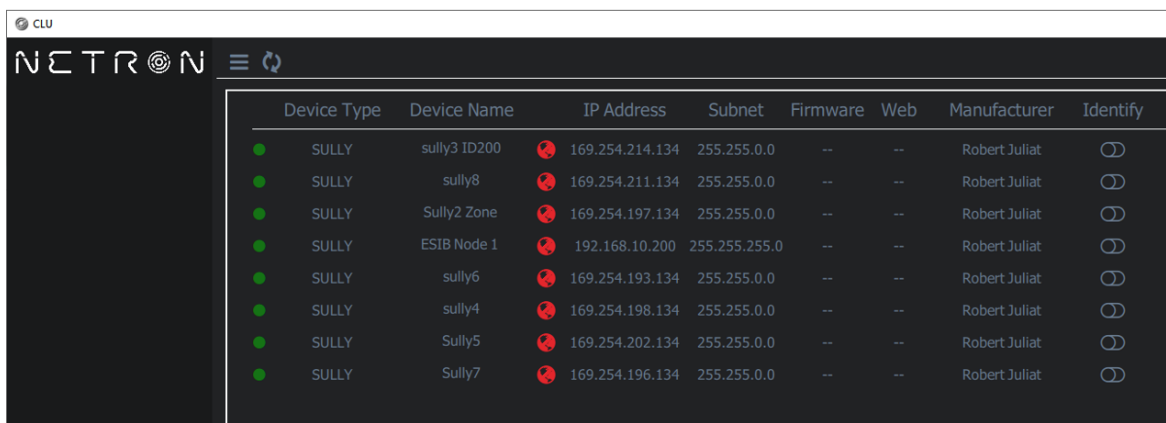

5.5 Modes de refroidissement du ventilateur

FR

5.5.1 Etendue

Mode	Vitesse du ventilateur
SILENT	Minimum – vitesse constante
NORMAL	Régulé – selon la température ambiante
FULL	Maximum – vitesse constante

5.5.2 Contrôle

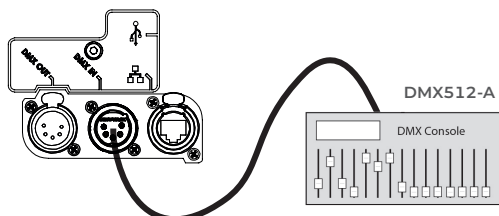

A distance via DMX512-A
Mode 2, 3 & 4

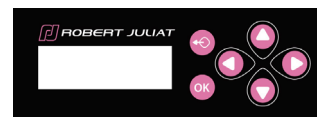











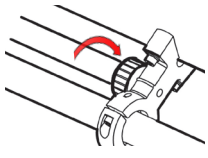
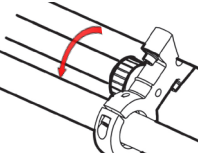

Localement → sélection :
SETUP / COOLING

5.6 Potentiomètre local

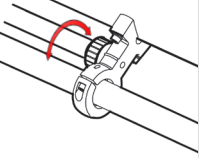
→ sélection dans le menu : SETUP / DIMMER / CONTROL
ou
SETUP / IRIS / CONTROL

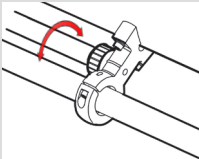
Fonction	Paramètres	Description																									
<p>Patch</p> <p>SETUP DIMMER CONTROL</p> <p>Patch</p> <p>PATCH ROTATION CALIBRATION</p> <p>OK</p> <p>Appuyer su OK pour valider</p> <p>ou</p> <p>SETUP IRIS CONTROL</p> <p>Patch</p> <p>PATCH ROTATION CALIBRATION</p> <p>OK</p> <p>Appuyer su OK pour valider</p>	<p>DIMMER CONTROL PATCH</p> <p>front</p> <p>BACK FRONT ACC. PORT1 ACC.</p> <p>ou</p> <p>IRIS CONTROL PATCH</p> <p>back</p> <p>BACK FRONT ACC. PORT1 ACC.</p>	<p>BACK (ARRIERE)</p> <p>FRONT (AVANT)</p> <div style="border: 1px dashed black; padding: 5px;"> <p>P1FE-R1</p> <p>P1FE-L1</p> <p>Accessoires optionnels</p> </div> <div style="border: 1px dashed black; padding: 5px; margin-top: 10px;"> <p>RJ Accessories Only</p> <p>ACC1 & ACC2</p> </div>																									
<table border="1"> <thead> <tr> <th>PATCH</th> <th>Back</th> <th>Front</th> <th>Acc 1</th> <th>Acc 2</th> </tr> </thead> <tbody> <tr> <td>Back</td> <td style="text-align: center;">⊘</td> <td style="text-align: center;">IRIS</td> <td style="text-align: center;">IRIS</td> <td style="text-align: center;">⊘</td> </tr> <tr> <td>Front</td> <td style="text-align: center;">DIMMER</td> <td style="text-align: center;">⊘</td> <td style="text-align: center;">⊘</td> <td style="text-align: center;">IRIS</td> </tr> <tr> <td>Acc 1</td> <td style="text-align: center;">DIMMER</td> <td style="text-align: center;">⊘</td> <td style="text-align: center;">⊘</td> <td style="text-align: center;">IRIS</td> </tr> <tr> <td>Acc 2</td> <td style="text-align: center;">⊘</td> <td style="text-align: center;">IRIS</td> <td style="text-align: center;">DIMMER</td> <td style="text-align: center;">⊘</td> </tr> </tbody> </table>	PATCH	Back	Front	Acc 1	Acc 2	Back	⊘	IRIS	IRIS	⊘	Front	DIMMER	⊘	⊘	IRIS	Acc 1	DIMMER	⊘	⊘	IRIS	Acc 2	⊘	IRIS	DIMMER	⊘		
PATCH	Back	Front	Acc 1	Acc 2																							
Back	⊘	IRIS	IRIS	⊘																							
Front	DIMMER	⊘	⊘	IRIS																							
Acc 1	DIMMER	⊘	⊘	IRIS																							
Acc 2	⊘	IRIS	DIMMER	⊘																							

Fonction	Paramètres	Description
<p style="text-align: center;">Rotation</p> <p style="text-align: center;">(DIMMER / IRIS)</p> <div style="border: 1px solid black; padding: 5px; margin-bottom: 10px;"> SETUP DIMMER CONTROL </div> <p>Rotation</p> <div style="border: 1px solid black; padding: 5px; margin-bottom: 10px;"> PATCH ROTATION CALIBRATION </div> <div style="display: flex; justify-content: space-around; align-items: center;"> <div style="text-align: center;">  <p>Appuyer x1</p> </div> <div style="text-align: center;">  <p>Appuyer sur OK pour valider</p> </div> </div>	<div style="border: 1px solid black; padding: 5px; margin-bottom: 10px;"> DIMMER ROTATION DIMMER </div> <div style="display: flex; justify-content: space-around;"> <div style="border: 1px solid black; padding: 5px; width: 40%;">Normal(CW)</div> <div style="border: 1px solid black; padding: 5px; width: 40%;">Invert (CCW)</div> </div>	<p>Normal (CW): Dans le sens des aiguilles d'une montre</p> <div style="display: flex; align-items: center; margin-bottom: 10px;">  <div style="margin-left: 10px;">  <p>Appuyer sur OK pour valider</p> </div> </div>  <p>Inversion (CCW): Sens inverse des aiguilles d'une montre</p> 
<p style="text-align: center;">Calibration</p> <p style="text-align: center;">(DIMMER / IRIS)</p> <div style="border: 1px solid black; padding: 5px; margin-bottom: 10px;"> SETUP DIMMER CONTROL </div> <p>Calibration</p> <div style="border: 1px solid black; padding: 5px; margin-bottom: 10px;"> PATCH ROTATION CALIBRATION </div> <div style="display: flex; justify-content: space-around; align-items: center;"> <div style="text-align: center;">  <p>Appuyer x2</p> </div> <div style="text-align: center;">  <p>Appuyer sur OK pour valider</p> </div> </div>	<div style="border: 1px solid black; padding: 5px; margin-bottom: 10px;"> DIMMER CALIB DIMMER </div> <p style="text-align: center;">SET POTENTIOMETER TO MIN Then press OK</p> <div style="text-align: center; margin: 10px 0;">  </div> <div style="border: 1px solid black; padding: 5px;"> DIMMER CALIB DIMMER </div> <p style="text-align: center;">SET POTENTIOMETER TO MAX Then press OK</p>	<p>Ajuster à la position minimale</p> <div style="display: flex; align-items: center; margin-bottom: 10px;">  <div style="margin-left: 10px;">  <p>Appuyer sur OK pour valider</p> </div> </div> <p>Ajuster à la position maximale</p> <div style="display: flex; align-items: center;">  <div style="margin-left: 10px;">  <p>Appuyer sur OK pour valider</p> </div> </div>

6.1 Maintenance préventive

6.1.1 Fréquence

Une maintenance générale doit être effectuée au minimum une fois par an et plus si le produit est utilisé dans des conditions d'utilisations « difficiles » (fumée, humidité, chaleur, tournée, etc.).

6.1.2 Nettoyage général

Enlever la poussière du produit.

6.1.3 Vérification visuelle générale

- Pas de trace de chaleur.
- Pas de jeu dans les contacts.
- Pas de pièces manquantes.
- Vérifier le serrage de toutes les pièces mécaniques (vis, écrous, mise à la terre, etc).

6.1.4 Source LED



- Ne jamais touchez la surface de la source LED (aucun contact avec les mains ou des outils).
- Ne jamais appliquer de jet d'air comprimé directement sur la source.
- Contactez votre distributeur agréé Robert Juliat en cas de résidus ou autres objets situés à la surface de la source LED.

6.1.5 Optiques

Utiliser uniquement des solutions contenant de l'alcool pour nettoyer les pièces optiques (lentilles).

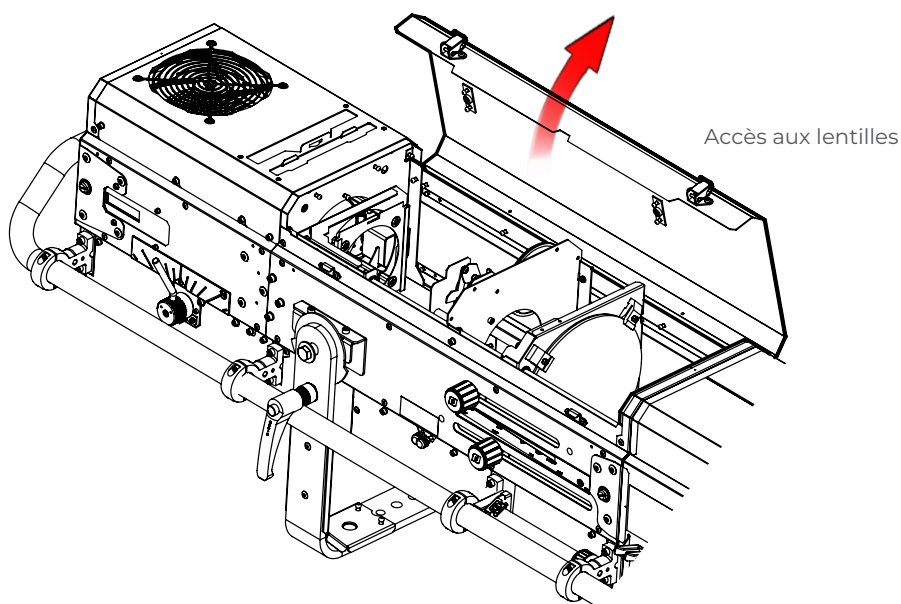

- Pour nettoyer les parties optiques, utiliser un chiffon doux en combinaison avec de l'eau distillée ou de l'alcool isopropylique recommandé pour les optiques traitées. N'utiliser aucun produit de nettoyage contenant des solvants ou des abrasifs, car ceux-ci peuvent endommager la surface.
- Essuyer et sécher avec un chiffon doux non pelucheux.

Retirez le capot de la lanterne : 1 → 2

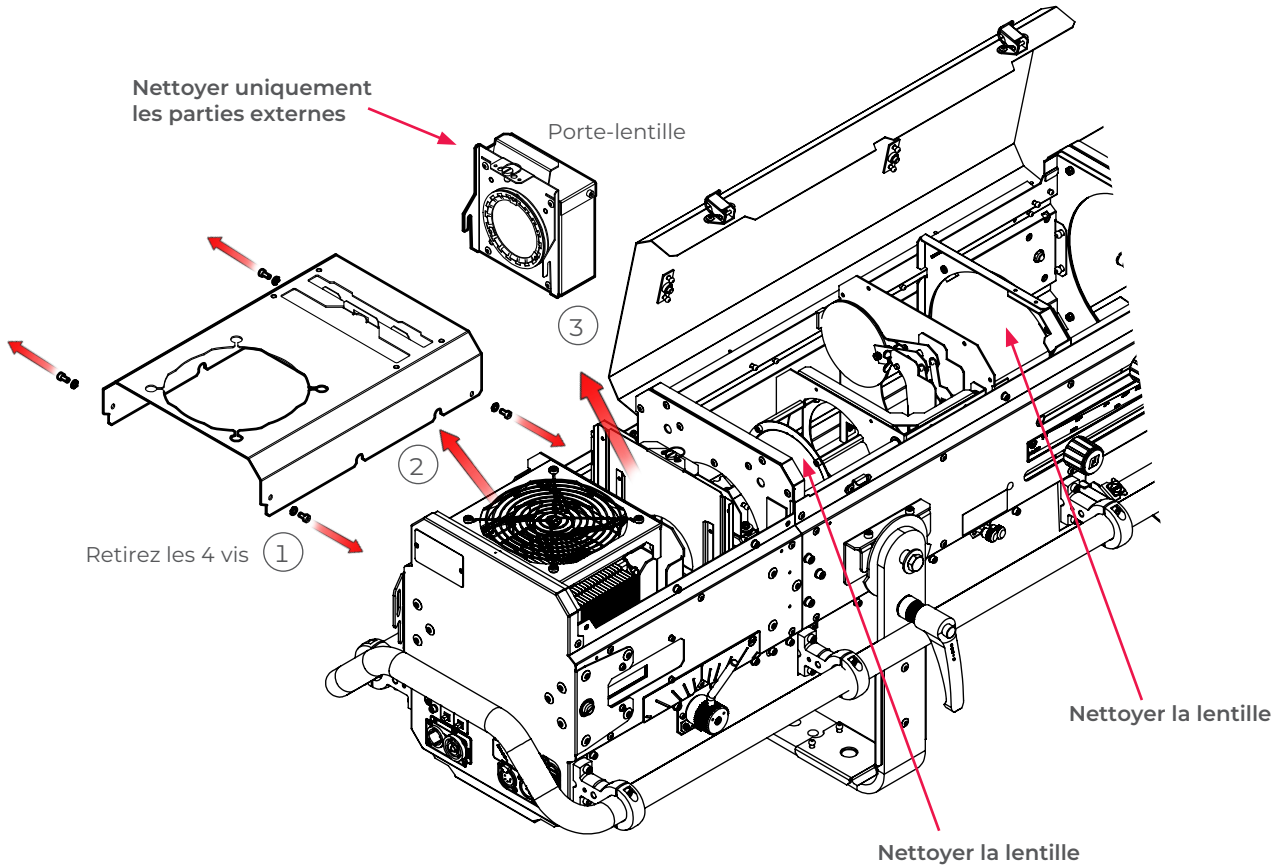

En cas de problème technique après avoir suivi la procédure de dépannage, **Cf. 6.6 Selftest**
Veuillez contacter un revendeur Robert Juliat agréé avec les informations suivantes :

- Modèle, version et numéro de série du produit
- A partir du menu état de l'appareil :



- Version du firmware
- ID de la carte LED
- Nombre d'heures d'utilisation
- Description du problème
- Resultat du Selftest

6.3 Protection thermique

En cas de surchauffe, l'intensité lumineuse sera réduite par le système. Les informations indiquant la diminution de puissance et les valeurs de température sont accessibles en utilisant un appareil compatible protocole RDM.

6.4 Mise à jour Firmware

1. Télécharger le firmware à partir de l'un des liens suivants :

- www.robertjuliat.com/LED/PDF_PAGE ou scannez le code QR :
- www.robertjuliat.fr/Poursuites/Tristan
- www.robertjuliat.fr/Poursuites/Morgane



2. Décompresser le fichier. Vous y trouverer quatre fichiers :

- Firmware (format .upd2)
- Historique du firmware
- Procédure de mise à jour
- Manuel utilisateur à partir du firmware V5.0x

3. Allumer le projecteur.

4. Connecter le projecteur au réseau à l'aide d'un câble Ethernet RJ45 depuis votre ordinateur.

Le projecteur peut être connecté au réseau (RJ45) de votre installation lumière ou directement à un ordinateur.

5. Ouvrir un navigateur web (Internet Explorer, Firefox, Chrome, etc.).

6. Entrer l'adresse IP du projecteur dans la barre d'adresse de votre navigateur



- "00X" se lit "X".

- Ne taper jamais de zéro (0) devant les chiffres XX ou X (Cf. 5.4)

7. Charger votre fichier de firmware (.upd2).

Dans la fenêtre "Update firmware", sélectionner le fichier de mise à jour, cliquer sur "Submit firmware".

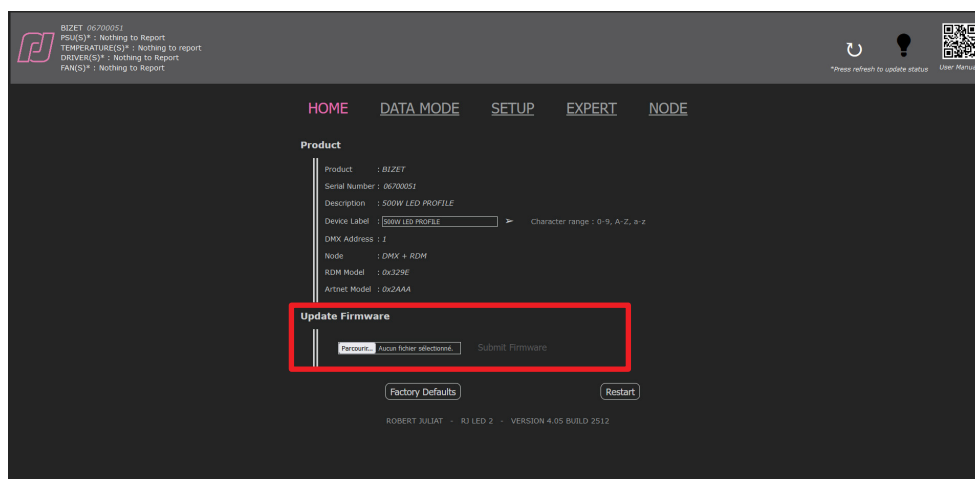

Réinitialisation aux valeurs d'usine
via interface web
(Home page)

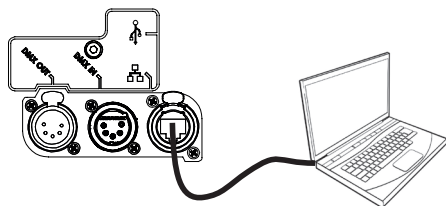

Réinitialisation aux valeurs d'usine
via protocole RDM

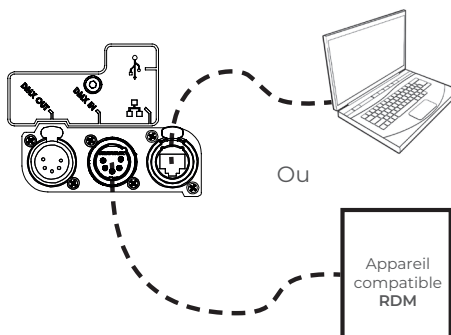

Réinitialisation aux valeurs d'usine
via afficheur et clavier à la place de
panneaux de contrôle

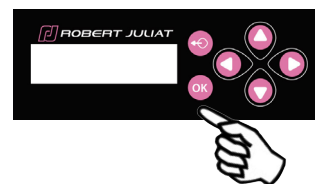

Sélectionner **FACTORY DEFAULT**
dans le menu principal pour
réinitialiser toutes les valeurs et
paramètres aux réglages d'usine.

6.6 Selftest

Sélectionner **SELFTEST** dans le menu STATUS :



Appuyer
sur OK pour
démarrer
SELFTEST



A la fin de chaque test, un message **PASS/FAIL** s'affiche.
Si les fonctions DMX et réseaux doivent être testées, le
systeme demandera de réaliser un certain nombre de
manipulations

test report: Fail P=Pass F=Fail

fans P	pow P	temp P	dmxi P
dmxo F	net F	drv P	

Test Report (Rapport du test) :

Un « F » (FAIL) ou un « P » (PASS) est indiqué à la fin de
l'autotest (SELFTEST)

En cas de problème persistant, veuillez prendre une photo
du résultat de test et le communiquer soit à votre revendeur
Robert Juliat, soit au Service Après-Vente de Robert Juliat, si
cela vous est demandé (courriel : service@robertjuliat.fr)