



**GRAPHIC
STANDARDS
2012**



ROBERT JULIAT

ROBERT JULIAT

THE NEW IDENTITY STANDARDS

The communications strategy of ROBERT JULIAT exists to strengthen its image, broadcast its good reputation and ensure the brand remains instantly recognizable across a wide professional public. This begins with a higher control of the distribution of its visual identity.

The baseline signature "UNCOMPROMISING QUALITY SINCE 1919" highlights the reason for ROBERT JULIAT's lasting reputation.

This visual communication strategy indicates the basic principles of ROBERT JULIAT's identity to allow better communication on products, and on projects around the world. It is important that a consistency of presentation be maintained and that standards be set to ensure the highest quality possible.

However, since the 1920s, the ROBERT JULIAT logo has undergone a small amount of face-lifting, dictated by the need to make it more readable in modern media. Even today, individuals continue to use a variety of outdated and/or unauthorized logos, graphic signatures that do not accurately reflect ROBERT JULIAT's image and identity. The standards and guidelines presented in this manual will clarify precisely the logos, fonts, colours and other visual representations that must always be used and ensure an asserted cohesion across the brand's presentation.

I want to thank those who have already chosen to apply our new standards as established earlier this year. And, I want to emphasize the importance of doing so to those who have not.

The purpose of these standards is to help us achieve a consistent image and create a strong brand identity.

For this reason, this graphic standards manual must be handed to every printer, graphic designer or any person who is in charge of any work which concerns the company in any way (posters, announcements, adverts, on-line media...).

For any additional information, contact the communication department (communication@robertjuliat.fr).



1919 - 2008



Evolution
2008 - 2009



2009 - 2010



2010 - 2011



2012 -->

François Juliât,
Managing Director

CONTENTS

VISUAL IDENTITY

Which logo to choose ?	4
------------------------	---

USER'S GUIDE

Logo	5
Resizing	6
Protected area	7
Variations	8
Typography	9
Colour code	10

STATIONERY

Letterheaders	11-12
Envelopes	13
Fax and other internal templates	14
Business cards	15

EDITION

Basic information	16
Advertising	17
Posters, flyers, leaflets & powerpoints	18
Catalogs & documentations	19
Technical sheets, manuals & spare part lists	20

MULTIMEDIA

Website & CD/DVD covers	21
-------------------------	----

VISUAL IDENTITY

WHICH LOGO TO CHOOSE ?

The ROBERT JULIAT logo is designed with two elements, the symbol and the typography. The "RJ" symbol (shown here on the right) is the base of the visual identity of the company.

(*) On occasion, it may be used alone. Vertical orientation, left, and horizontal orientation, are equally acceptable.

"RJ" symbol
standalone version*



Vertical orientation
the standard version
black on white background



ROBERT JULIAT

Horizontal orientation
with ".com" signature



Horizontal orientation
with the "French baseline" signature



Horizontal orientation
with the "English baseline" signature



Horizontal orientation
with centered symbol
(limited use only)
with ".com" signature



Left justified orientation
with bigger typography



USER'S GUIDE

LOGO

Here are the technical information concerning the ROBERT JULIAT logo. Choose the logo that looks best within your publication's design among the guidelines of this section.

BLACK VERSION (STANDARD)

size 100%

DIRECT COLOUR :

BLACK 100%

PANTONE :

BLACK C

RGB :

0, 0, 0,

HEXA. CODE (web) :

#000000

WHITE VERSION

DIRECT COLOUR :

-

PANTONE :

-

RGB :

255, 255, 255,

HEXA. CODE (web) :

#ffffff

GREY VERSION

DIRECT COLOUR :

BLACK 46%

PANTONE :

428 C

RGB :

135, 136, 138,

HEXA. CODE (web) :

#87888A

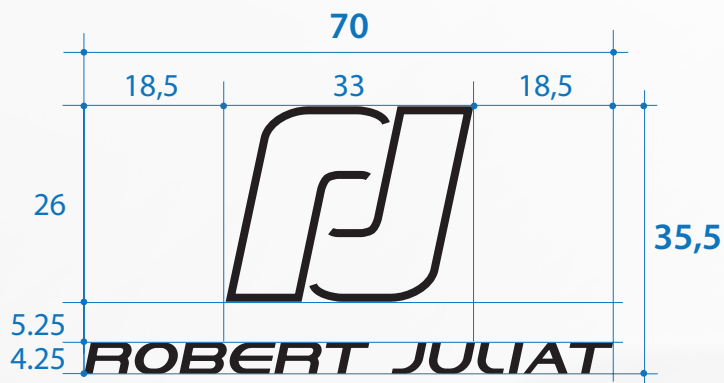

Dimensions en mm.

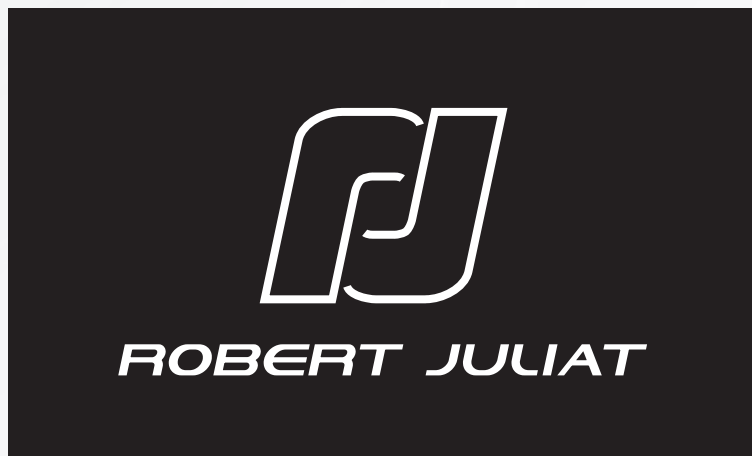

USER'S GUIDE

RESIZING

For best proportional resizing results, activate the **uniform** scale option when reducing the logo size :

The initial logo size at 100%

Line (logo symbol) : **3pt**
Outline (typography) : **1pt**

Example at 50%

Line (logo symbol) : **1,5pt**
Outline (typography) : **0,5pt**

Example at 150%

Line (logo symbol) : **4,5pt**
Outline (typography) : **1,5pt**

Example at 75%

Line (logo symbol) : **2,25pt**
Outline (typography) : **0,75pt**

Example at 25%

Line (logo symbol) : **0,75pt**
(adapted* to 1pt)
Outline (typography) : **0,25pt**

« Scale » function in Adobe Illustrator CS5.x

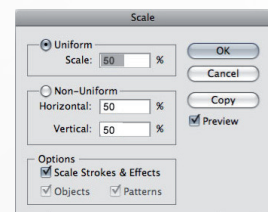

Logo : «RJ» symbol

Typography

ROBERT JULIAT



ROBERT JULIAT



ROBERT JULIAT



ROBERT JULIAT



Adapted version* :



(*) NOTE :

For all reductions under **75%**, the line (symbol) can be thickened from an additional **0,25pt** up to **0,4pt maximum** to ensure a better reading for specific applications (labels, screenprintings, etc.).

USER'S GUIDE

PROTECTED AREA

The ROBERT JULIAT logo is surrounded by a protected area which guarantees its good visibility and its recognition. This is an invisible technical rectangle area, of a third of the logo's height and into which no graphic, textual or visual element can penetrate.

**Spacing proportion /
protected area around the logo :**

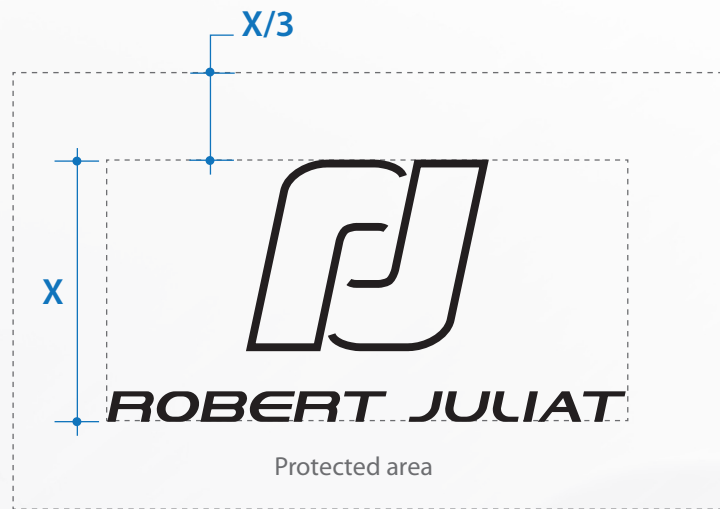

The ROBERT JULIAT logo is to be used only as illustrated on page 4. The logo and typography should not be altered or redrawn in any other way.

Alteration of the ROBERT JULIAT's typography or spacing between letterforms is unacceptable. Size proportions of the logo must be respected as shown on the previous page. Alteration such as orientation or non respected proportions is also not acceptable.

**PLEASE, DO NOT :
deform the logo**

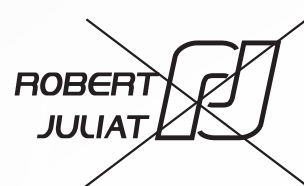
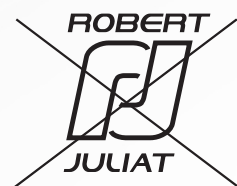
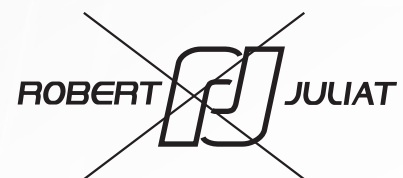
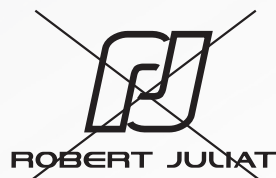
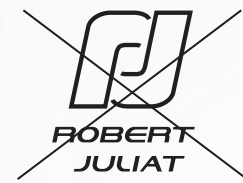
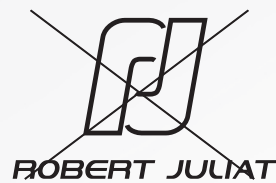

USER'S GUIDE

VARIATIONS

The standard ROBERT JULIAT logo cannot be altered for the internal departments (sales, R&D...) except for the external specific requests or for marketing objects. In that case, the logo is modified according to the concerned element.

The variations, described on page 4, are essentially used on the stationery, the business cards, labels, product identification, our website and any kind of advertising.

The logos are available on :
www.robertjuliat.fr/MediaKit.html

You haven't found the logo you've been looking for ? Feel free to contact our communication department (communication@robertjuliat.fr), who will get back to you as soon as possible.

A few examples :

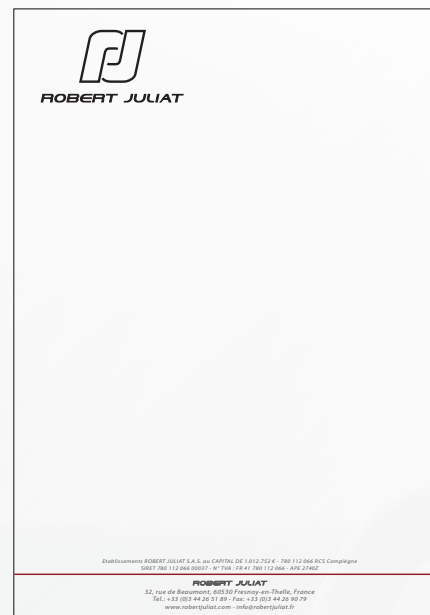

Letterheader



Business card

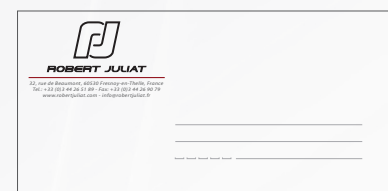

envelope



Adhesive tape



Yoke sticker



Exhibition display

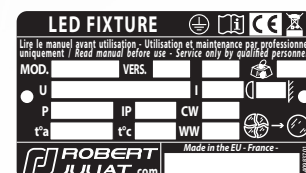

Identification plate

USER'S GUIDE

TYPOGRAPHY

The **Vandiana Platin Lite** font is the new typography for the ROBERT JULIAT's logo since 2009. It brings elegance, dynamism and modernity. No other font can be used for the logo.

This font is also used for all on-line and off-line publications, without its transformation* (brochures, documentations, etc.). It is applied only on the head titles.

For letters and the internal applications (business letters, e-mails, etc.), **Arial** is the standard font. For multimedia (Intranet, PowerPoint, Internet), **Vandiana, Myriad Pro** and/or **Arial** fonts are used.

On certain value-added documents to emphasize on creativity and design, other fonts can be used to give rhythm to texts. Two sans serif fonts, **Formata** (the same family as Myriad Pro) and **Verdana**, are frequently used (catalogs, documentations, etc.).

By default, due to any technical problems generated when processing documents with software, the **Arial** font can be used in substitution.

VANDIANA PLATIN LITE

ABCDEFGHIJKLMNOPQRSTUVWXYZ

ABCDEFGHIJKLMNOPQRSTUVWXYZ

0123456789

(*) IMPORTANT :

*Only the "**ROBERT JULIAT**" typography in the logo and the **product names** has a **12° angle** with an **outline** to bring a more dynamic effect.*

MYRIAD PRO (and all the versions except the condensed versions)

abcdefghijklmnopqrstuvwxyz

ABCDEFGHIJKLMNOPQRSTUVWXYZ

0123456789

ARIAL (and all other version : italic, italic bold & bold)

abcdefghijklmnopqrstuvwxyz

ABCDEFGHIJKLMNOPQRSTUVWXYZ

0123456789

FORMATA LIGHT

abcdefghijklmnopqrstuvwxyz

ABCDEFGHIJKLMNOPQRSTUVWXYZ

0123456789

FORMATA MEDIUM

abcdefghijklmnopqrstuvwxyz

ABCDEFGHIJKLMNOPQRSTUVWXYZ

0123456789

Verdana (and all other version : italic, italic bold & bold)

abcdefghijklmnopqrstuvwxyz

ABCDEFGHIJKLMNOPQRSTUVWXYZ

0123456789

ARIAL (and all other version : italic, italic bold & bold)

abcdefghijklmnopqrstuvwxyz

ABCDEFGHIJKLMNOPQRSTUVWXYZ

0123456789

USER'S GUIDE

COLOUR CODE

A colour code for the company catalog has been developed for a modern design. So, these colours can be used in certain situations (posters, adverts, etc.).

For InDesign users, this colour code chart with the Pantone references and four-colour process and other information, is available on-line : www.robertjuliat.fr/GraphicStandards.html



PANTONE 114C

CMYK colour : C 86%, M 7%, Y 79%, K 100%
Pantone : Black C
RGB : R 0, G 0, B 0
Hex code : #000000



BLACK (80)

CMYK colour : C 0%, M 0%, Y 0%, K 80%
Direct colour : Black 80%
RGB : R 88, G 88, B 90
Hex code : #58585a



BLACK (50)

CMYK colour : C 0%, M 0%, Y 0%, K 50%
Direct colour : Noir 50%,
RGB : R 156, G 158, B 159
Hex code : #9c9e9f



BLACK (40)

CMYK colour : C 0%, M 0%, Y 0%, K 40%
Direct colour : Noir 40%,
RGB : R 177, G 179, B 180
Hex code : #b1b3b4



BLACK (25)

CMYK colour : C 0%, M 0%, Y 0%, K 25%
Direct colour : Noir 25%
RGB : R 207, G 209, B 210
Hex code : #cfd1d2



YELLOW - PROFILES

CMYK colour : C 0%, M 27%, Y 95%, K 0%
Pantone : 116 C
RGB : R 252, G 193, B 0
Hex code : #fcc100



BROWN

CMYK colour : C 16%, M 47%, Y 62%, K 0%
Pantone : 4655 C
RGB : R 216, G 151, B 102
Hex code : #d89766



PINK - LUMINAIRES - PC

CMYK colour : C 20%, M 100%, Y 10%, K 0%
Pantone : 226 C
RGB : R 197, G 0, B 115
Hex code : #c50073



ORANGE - DIMMERS

CMYK colour : C 0%, M 75%, Y 100%, K 0%
Pantone : 1595 C
RGB : R 233, G 93, B 15
Hex code : #e95d0f



GREEN - SPECIAL PRODUCTS

CMYK colour : C 80%, M 15%, Y 65%, K 0%
Pantone : 3268 C
RGB : R 30, G 152, B 112
Hex code : #1e9870



BLUE - FOLLOWSPOTS

CMYK colour : C 76%, M 18%, Y 11%, K 0%
Pantone : 299 C
RGB : R 19, G 159, B 200
Hex code : #139fc8



BLUE

CMYK colour : C 100%, M 44%, Y 0%, K 0%
Pantone : 307 C
RGB : R 0, G 113, B 185
Hex code : #0071b9

STATIONERY

LETTERHEADERS

On the letterheader, the logo is in scale 1, placed at the top left-hand side, in its standard colour black 100 %.

The font used for content typing in business letters is **Arial** or **Myriad Pro**.

At the bottom of the page, the legal inscriptions are emphasized by a red line in a Pantone 201C colour with a thickness of 1,5pt.

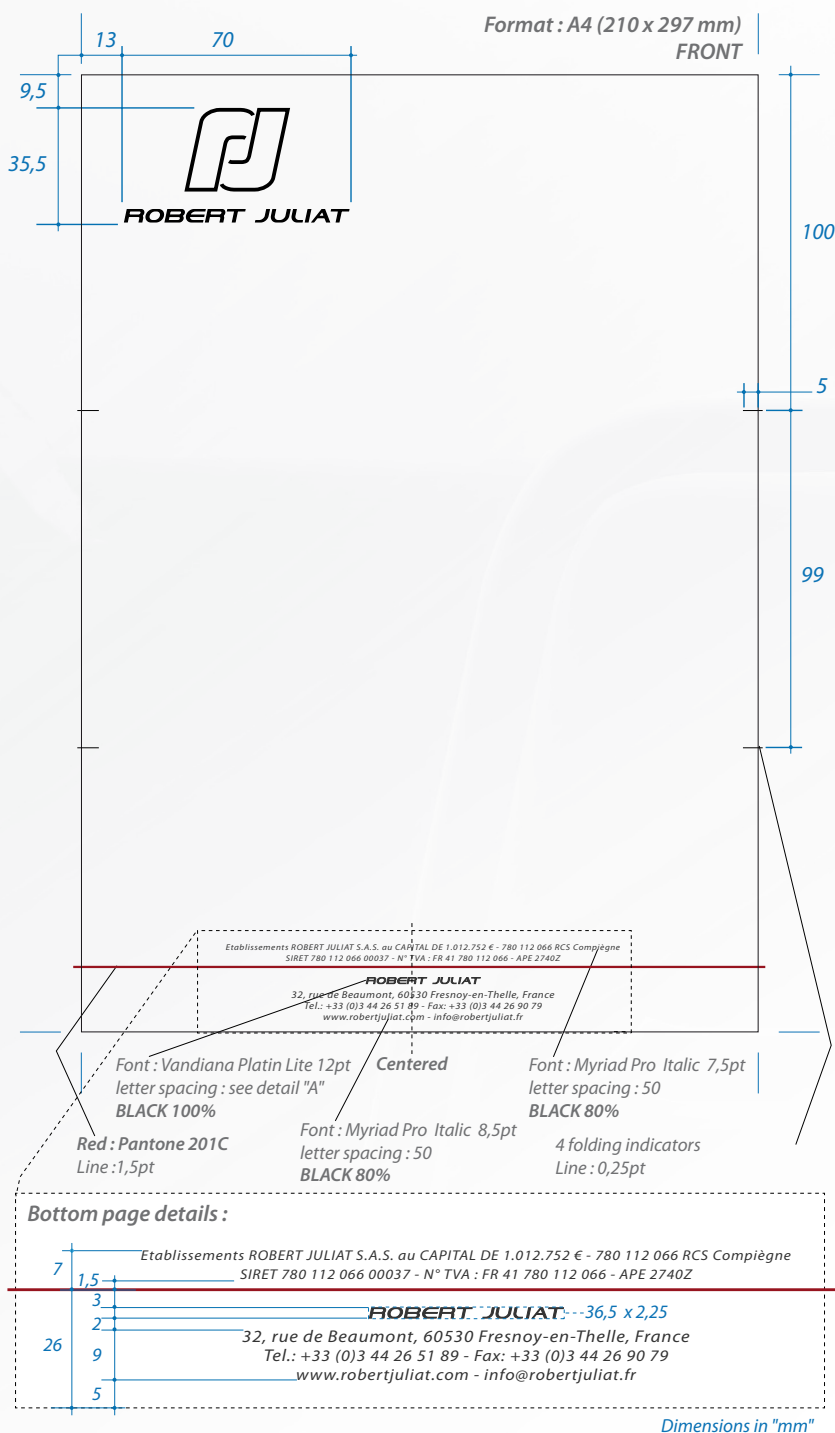

Detail "A" :
Font : VANDIANA PLATIN LITE 12pt
letter spacing and transformation :

50 50 80 80 50 40 80 100 30 50

ROBERT JULIAT

12°

ROE

STATIONERY

LETTERHEADERS

On the commercial letterheader, the general terms of sale are printed on the back in a grey colour (black 40 %).

Font : Myriad Pro 14pt
BLACK 40%

Format : A4 (210 x 297 mm)
BACK

CONDITIONS GENERALES DE VENTE

PRÉLIMINAIRE

Toute commande implique l'adhésion sans réserve aux conditions générales de vente qui seules, régissent les ventes de ROBERT JULIAT. Si l'une des clauses des conditions ci-dessous se révélait nulle ou annulée, les autres conditions n'en seraient pas pour autant affectées et continueraient à produire leurs effets. Le client reconnaît avoir pris connaissance de nos conditions et les accepte au plus tard le jour de la livraison de la marchandise.

EXPÉDITION

Nos prix sont établis DÉPART USINE FRESNOY en THELLE (60330), matériel emballé. Toutes nos expéditions y compris PARIS et Banlieue sont établies en port dû. Nos marchandises voyagent aux risques et périls du destinataire (même en Franco de port) : Celui-ci devra prendre toutes les réserves nécessaires auprès de l'organisme de transport. En aucun cas, nous ne pourrions être tenus responsables des détériorations, pertes ou vols. Assurances sur transport : Se référer aux conditions spécifiques du transporteur.

FRANCO DE PORT

Le Franco de port (France) sera accordé pour des commandes d'un minimum de 1600,00€ net HT, le cumul de plusieurs commandes n'étant pas accepté. Les expéditions en Franco sont faites par un transporteur de notre choix, en vitesse normale. Si le client désire faire effectuer l'expédition de sa commande en EXPRESS, ou par un transporteur de son choix, l'expédition sera alors effectuée de plein droit en port dû. Aucune dérogation sur le minimum et sur le choix du mode d'expédition ne pourra être faite et cela quel que soit le chiffre d'affaires réalisé par le client. Les réparations ainsi que les pièces détachées sont expédiées en CONTRE REMBOURSEMENT et en PORT DÛ pour l'ensemble de notre clientèle.

FACTURATION

Facturation en EUROS. Nos marchandises sont facturables le jour de leur mise à disposition au client ou au transporteur. Sauf convention spéciale, nos marchandises sont payables à réception net, sans escompte. Nos traites ne font pas dérogation au lieu de paiement qui est FRESNOY EN THELLE. **Toute commande d'un montant inférieur à 160€ net HT, sera soumise à une majoration de 23€.** Le règlement de factures isolées, d'un montant inférieur à 160€ TTC, sera exigible au comptant à l'enlèvement ou en contre-remboursement.

RÉSERVE DE PROPRIÉTÉ

En application de la loi n° 80.335 du 12 mai 1980 (J.O. des 12/13 mai 1980), les marchandises vendues, de convention expresse restent notre propriété jusqu'au parfait paiement par l'encaissement intégral du prix qui seul, opère transfert de propriété. Néanmoins l'acquéreur, à compter de la délivrance des marchandises, assumera seul la responsabilité de leur perte ou destruction, ainsi que toutes les avaries et détériorations, leur survenant. Il devra s'assurer à cet effet.

CONDITIONS DE PAIEMENT

Nos factures sont payables aux conditions de délais stipulées sur nos factures. Tout retard de paiement entraîne de plein droit l'exigibilité d'intérêts de retard au taux de 12 % l'an, sans mise en demeure et sans que cette clause nuise à l'exigibilité de la dette. En cas de règlement anticipé, un escompte de 0,6 % par mois, à prorata temporis, pourra être déduit du montant net à payer figurant sur la facture. Tout défaut de paiement entraîne la déchéance du terme et rend immédiatement exigibles toutes créances de notre société, même non échues.

RÉCLAMATIONS

Les réclamations doivent être produites à réception des envois dans un délai maximum de huit jours, faute de quoi, elles ne pourront être prises en considération.

COMPÉTENCES

L'attribution des compétences est réservée au Tribunal de Commerce de Compiègne qui sera seul compétent pour connaître toute contestation pouvant naître entre les parties.

GARANTIE

Nos produits sont garantis contre tous les vices de fabrication pendant 2 ans. Cette garantie couvre les pièces et la main d'œuvre, aux conditions fixées ci-dessous. Pour que la garantie prenne effet, l'appareil doit porter son numéro de série non modifié et lisible. En aucun cas, une indemnité ne pourra être réclamée par l'utilisateur, quels que soient la cause de la panne et le temps d'immobilisation. Le transport du matériel étant à l'entière charge de l'utilisateur, celui-ci doit nous être expédié en PORT PAYÉ et sera retourné en PORT DÛ.

Sont exclus de toute garantie :

- 1- Sur les projecteurs : les lampes, les iris, les optiques, les douilles.
- 2- Sur les appareils électroniques : les semi-conducteurs.
- 3- Sur tous les appareils : les pannes et les détériorations ayant pu survenir à la suite d'une mauvaise utilisation (surcharge, survolage, court-circuit, choc, etc.).

RÉPARATIONS

Toutes les réparations en usine ou interventions sur site hors contrat de maintenance sont payables au comptant.

OBLIGATIONS CONTRACTUELLES LIÉES AUX DEEE

Conformément au décret n°2005-829 du 20 Juillet 2005 relatif à l'élimination des Déchets d'Équipements Électriques et Électroniques pour les produits mis sur le marché à partir du 13 Août 2005, la société ROBERT JULIAT s'engage dans une politique de prise en charge de ses DEEE par l'adhésion à un éco-organisme et l'inscription au registre national des producteurs.

GENERAL CONDITIONS OF SALES

PRICE

FRS/EOS net, goods packed and ready FCA/RJ premises (Incoterms 2000).

PAYMENT

The price is payable in the currency in which the invoice is issued.

ADDITIONAL

Goods remain the property of the ROBERT JULIAT company until invoice is fully settled.

WARRANTY*

Two year warranty, provided that any faulty equipment is shipped back to the supplier for servicing at the factory's premises.

Equipment must be returned in the original packaging that was provided by the supplier.

Carriage and Customs duties in both directions are buyer's responsibility.

(* This warranty is subject to following limitations :

- Are excluded :
 - electronic parts, fuses, IC's,
 - optical parts, lenses, iris, sockets, bulbs.
- Any damage which may be caused by :
 - troubles occurred on electrical installation,
 - defaults on the mains : overvoltage, overload, short-circuit,
 - unproper operation of the equipment, shocks,
 - bad maintenance or repairs of the fixture by unskilled staff,
 - other circumstances : earthquake, fire, flood.

COMPETENCE

French regulations apply to any contest/claim. The Commerce Court of our Head Office in Compiègne district - is the only one recognized.

- Text in PANTONE 442 C
- Direct colour : black 40%.

Font : Myriad Pro Italic 8pt
BLACK 40%

STATIONERY

ENVELOPES

There are 4 types of envelope formats (NF - 316 standard) :

2 DL formats : 110 x 220 mm (ISO 216), with or without window, 90g.

1 C5 format : 162 x 229 mm (ISO 216) without window, 90g.

1 Kraft* paper format : 260 x 330 mm without window, 120g, this version is the only envelope printed with the line in black 60 %.

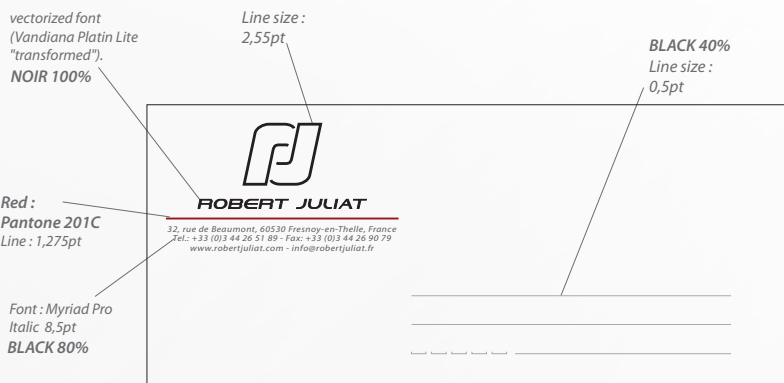

WHITE ENVELOPE
DL format : 110 x 220 mm, 90g
WITH WINDOW

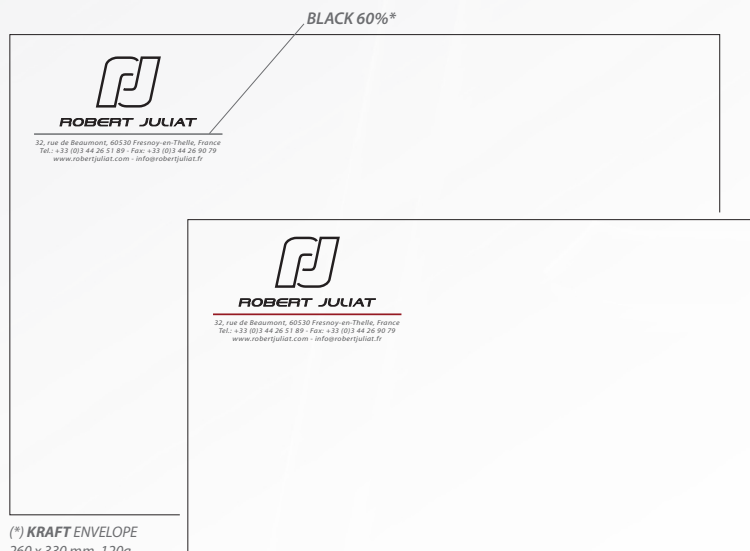

NOTE : the logo size used for the envelopes has been reduced to 85% with the "scale" uniform function applied.

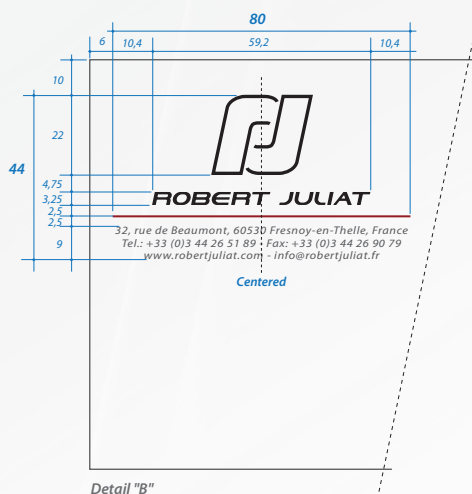

STATIONERY

FAX & OTHER INTERNAL TEMPLATES

There are two fax templates that are available, one for the sales department and the other for the purchasing department. These templates are available in PDF format, making writing more readable when used with the software.

EXCEPTIONS CAN BE SUBMITTED FOR AUTHORIZATION

The communication department reserves the right to authorize or not these exceptions from this graphic standards manual, or when the specific template is required, for example for the R&D* department.

ROBERT JULIAT **FAX**
SERVICE ACHATS

De / From :
A / To :
Société / Company :
Date :
Nbr de pages / N° of pages :

Message :

ROBERT JULIAT **FAX**

De / From :
A / To :
Société / Company :
Date :
Nbr de pages / N° of pages :

Reponse :

Message :

Reponse :

ROBERT JULIAT
32, rue de Beaumont, F-66530 Fresney-en-Thelle
Tél: +33 (0)3 44 26 89 18 - Fax: +33 (0)3 44 26 89 19
www.robertjuliat.com - achats@robertjuliat.fr

Fax templates - A4 format : 210 x 297 mm

ROBERT JULIAT **Compte Rendu d'action R&D**

ROBERT JULIAT

Réf/Ref : AAMMLJNNN-RJ-DEV-XXX-YYY **Date** : **Page(s)** : 1/

De/From : **A/To** :

Cc : Circulation R&D

Objet/Subject : Titre du rapport (correspondance exacte entre titre et nom de fichier hors numérotation)

CONFIDENTIEL AAMMLJNNN-RJ-DEV-XXX-YYY

(*) R&D letterheader template - A4 format : 210 x 297 mm

STATIONERY

BUSINESS CARDS

Here are the company's business cards. The small business cards have two rounded corners to remind people of the "RJ" symbol of the logo which make it a more personal and dynamic design.

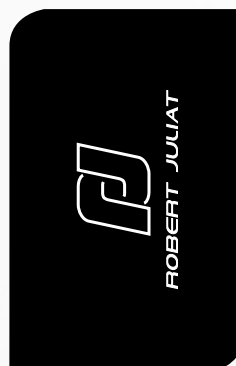

Logo and type in reserve (white)

Vectorised font

FRONT

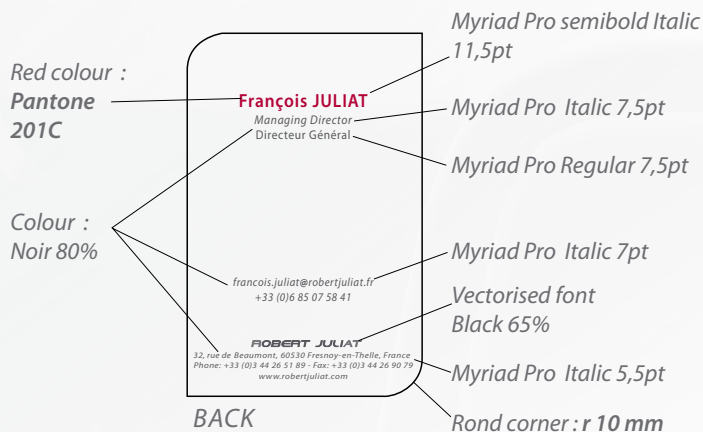

BACK

WHITE MATT PAPER
55 x 85 mm, thickness : 400g/m²

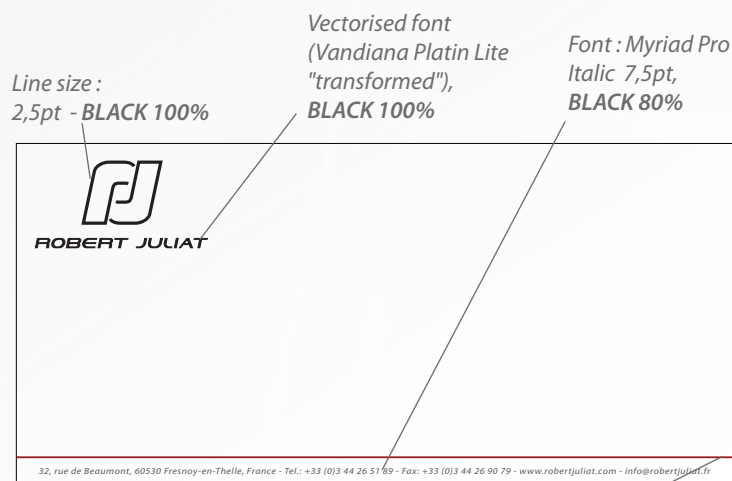

WHITE SEMI -MATT PAPER
100 x 210 mm, thickness : 250g/m²

Red :
Pantone 201C
Line : 1,275pt

EDITION

BASIC INFORMATION

For advertisements the standard logo (vertical orientation) must be used first and foremost.

(**) EXCEPTIONS CAN BE SUBMITTED FOR AUTHORIZATION

For exceptional events or institutional advertising campaigns, or when an element does not allow it (for example, size too small), the bottom band design in the advert can be :

- in a colour other than the ones indicated in this manual ;
- in a specific font ;
- absent in the document.

The communication department reserves the right to authorize or not these exceptions from this graphic standards manual.

Advert



Graphic standards 2012

Graphic standards 2007



Poster



in 2012

in 2007



EDITION

ADVERTISING

In the coloured content band (30% of the height), the ROBERT JULIAT logo is in black, with the baseline. The fonts used are indicated here on the right.

Band without "fusion mode"



Advert example : 22 x 14 cm

A Font : VANDIANA PLATIN
Size : **22,5pt**
Letter spacing : **0**

E Font : Myriad Pro - Condensed
Size : **7,5pt**
Letter spacing : **65**

B Font : Myriad Pro - Regular
Size : **20pt**
Vertical scale : **190%**
Horizontal scale : **125%**

F Font : Myriad Pro - Regular
Size : **20pt**
Letter spacing : **55**
Vertical scale : **80%**
Horizontal scale : **120%**

C Font : Myriad Pro - Bold Italic
Size : **5,5pt**
Letter spacing : **55**

G Font : Myriad Pro - Regular
Size : **7,5pt**
Letter spacing : **55**

D Font : Myriad Pro - Regular
Size : **11,5pt**
Vertical scale : **90%**
Horizontal scale : **110%**

GRAPHIC VISUAL EFFECT, BLENDING THE BAND WITH THE BACKGROUND

In certain cases, the content band can be blended with the background image in "fusion mode".

Band with "fusion mode" image appears slightly underneath



Advert example** : 23,5 x 14 cm

EDITION

CATALOGS & DOCUMENTATIONS

The standard ROBERT JULIAT logo has to appear on the cover page and on the back of all catalogs and leaflets.

The colour choice for the typography and logo will depend on the design or the background colour.

Catalog example
A4 format : 21 x 29,7 cm

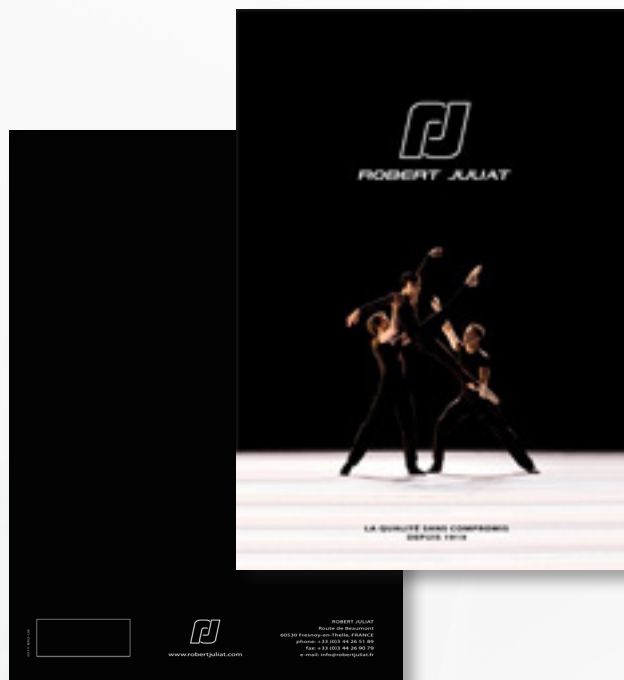

Documentation example
format : 21 x 22 cm



EDITION

TECHNICAL SHEETS, MANUALS & SPARE PARTS LISTS

The standard ROBERT JULIAT logo is applied on all product sheets, manuals and spare parts lists on the bottom right-hand side of the cover page.

VICTOR - 1159
COMPACTE - 1800W MSR



Type: Projecteur de poursuite
Source: 1800W MSR
Alimentation: électronique - réamorçage à chaud
Optique: zoom 7 à 14,5"

Compact mais si puissant
Combinant compacité, puissance et réamorçage à chaud, Victor souffre aisément la comparaison avec des modèles de 2500W, dans un corps aussi compact que celui d'une 1200W. Il intègre parfaitement dans l'équipement des sociétés de location, grands théâtres, studios TV, salles de mode et concerts.

Fonctions

- Iris à fermeture totale:** Amovible pour un remplacement rapide et facile; fabriquée renforcée par plaques de protection thermique
- Porte-gobe universel orientable:** Cobois taille 'X', métal ou verre
- Contrôle ergonomique de l'obturateur:** Gradation et manipulation du projecteur possible avec une seule main. La souplesse de l'obturateur peut être ajustée à la couverture de l'opérateur
- Obturateur mécanique:** Gradation fine de la lumière tout en gardant une température de couleur constante et une répartition homogène
- Vente déplié:** Sur support basculant pour un passage rapide au feu
- Guides horizontaux (en option):** masques haut et bas ajustables pour créer un format panorama
- Porte-filtre individuel amovible:** Changement facile des glissières
- Changement à coulure de type 'boomrang'** à relâchement automatique
- Réglage facile du zoom:** Echelle graduée sur le côté du projecteur pour un réglage facile et rapide
- Fouche orientable (en option):** permet d'atteindre des angles extrêmes en position douce
- Équilibrage parfait:** Positionnement stable et manipulation sans à-coups, même dans les mouvements les plus infimes
- Triplet:** parfaitement équilibré pour une très bonne stabilité avec une station soudeuse pour une performance optimale. Installation facile, triple système de sécurité (chaînette, poignée, serrage par quart de tour)

Optique

- Train optique calibré en usine:** Voyage en toute sécurité dans la poursuite, ne nécessite aucun ajustement à l'arrivée (gain de temps) et garantit un flouéus identique sur toutes les poursuites du même type
- Système optique SX:** Optique à double-condenseur pour une définition exceptionnelle
- Excellente projection de gobe:**
- Zoom optique variable:** Projection parfaite quel que soit l'angle

Construction

- Alimentation séparée:** compacte - manipulation aisée et maintenance rapide
- Corps du projecteur:** tôle d'acier et peinture époxy soignée résistante et légère
- Poignée ergonomique:** Confort, sécurité et praticité, qu'elle que soient les positions d'utilisation
- Pièces mobiles:** manipulation sans à-coups, même quand elles sont chaudes
- Boulons et poignées suspendables:** garantie de sécurité supplémentaire pour la manipulation en hauteur ou pendant le transport
- Acier facile à toutes les pièces:** nettoyage, changement de lampe et maintenance faciles
- Composants sur supports amovibles:** Réflecteur, lentilles, ventilateurs, etc... sur supports amovibles pour un gain de temps au nettoyage et une maintenance facile
- Mini-écluse pour un accès sécurisé à la lampe**

Photo: 1159
SÉRIE 1159 - 27042012
Robert Juliat se réserve le droit de modifier sans préavis le contenu de ce document ou les caractéristiques de ses produits dans un souci permanent d'amélioration.
Robert Juliat S.A.S., 32 rue de Beaumont, 91039 Plessy-en-Thelle - France
Téléphone: +33 (0) 44 26 51 89 - fax: +33 (0) 44 26 50 79 - info@robertjuliat.com



SUPER KORRIGAN
VICTOR

TECHNICAL FILE /
DOSSIER TECHNIQUE :



HOT RESTRIKE FOLLOWSPOTS /
PROJECTEURS DE POURSUITE
REAMORÇAGE A CHAUD

- "LUCY" 1449 / 1449C - V2 (Manual)
- "LUCY" 1449B / 1449CB - V3 (DMX)
- "SUPER KORRIGAN" 1159 / 1159C - V2 (Manual)
- "SUPER KORRIGAN" 1149B / 1149CB - V3 (DMX)
- "FLC" 1459 / 1459C - V2a (Manual)
- "FLC" 1459B / 1459CB - V3 (DMX)
- "VICTOR" 1159 / 1159C - V2a (Manual)
- "VICTOR" 1159B / 1159CB - V3 (DMX)

VALÉRIAN 1540031
DN30934904



Robert Juliat S.A.S., Route de Beaumont, F 91039 Plessy-en-Thelle - phone: +33 (0) 44 26 51 89 - fax: +33 (0) 44 26 50 79 - info@robertjuliat.com
Robert Juliat U.S.A., 46 Capital Drive, Wallingford, CT 06495 - phone: (203) 294 0481 - fax: (203) 294 0482 - info@robertjuliatamerica.com

JALOUSIE 2

SPARE PARTS LIST /
NOMENCLATURE PIÈCES DÉTACHÉES



JAL206 - JAL280 - JAL340 - JAL404

DIGITAL HMI SHUTTERS/
VOLETS HMI NUMÉRIQUES



V6
VALÉRIAN: 204610
DN40978200

Robert Juliat S.A.S., Route de Beaumont, F 91039 Plessy-en-Thelle - phone: +33 (0) 44 26 51 89 - fax: +33 (0) 44 26 50 79 - info@robertjuliat.com
Robert Juliat U.S.A., 46 Capital Drive, Wallingford, CT 06495 - phone: (203) 294 0481 - fax: (203) 294 0482 - info@robertjuliatamerica.com

MULTIMEDIA

WEBSITE & CD/DVD COVERS

The standard ROBERT JULIAT logo appears on the top left of the website with its protected area. The catalog graphic standards is now declined to the whole website.

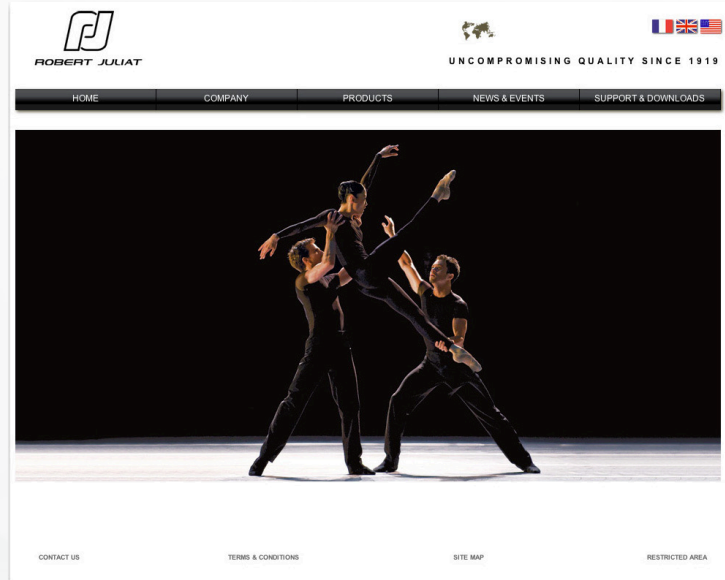

Cover designs remain free for CD/DVD discs but require authorization. The communication department reserves the right to authorize or not these creations.





www.robertjuliati.com

ROBERT JULIAT
32, rue de Beaumont
60530 Fresnoy-en-Thelle, FRANCE
phone: +33 (0)3 44 26 51 89
fax: +33 (0)3 44 26 90 79
e-mail: info@robertjuliati.fr